

7



JOHN DEERE

NOTHING RUNS LIKE A DEERE

GØR MERE, HURTIGERE

Dens lave vægt og et højt antal hestekræfter giver 7R en fremragende effekttæthed. Læg hertil den korte hjulafstand med en snæver venderadius, og du står her med den mest alsidige traktor i denne klasse.

INDHOLD

Introduktion 2

OVERSIGT

7R: Bare fakta 4

PRÆCISIONSLANDBRUG

Intelligent landbrug, større indtjening 6

1-Click-Go-AutoSetup 8

Lokalitetsbestemt landbrug 10

Det næste niveau inden for automatisering 12

FØRERHUS

Førerhuskomfort 14

Infotainment 16

Activeseat™ II 18

CommandARM™ 20

Udsyn 22

KRAFT OG EFFEKTIVITET

Motor 26

Transmissioner 28

CommandPRO™ 32

ALSIDIGHED

Effektivt drivsystem 34

Kørekomfort 36

Styresystemer 38

Ballast 40

Liftmuligheder 42

Hydraulik og kraftudtag 44

KOMPLET LØSNING

PowerGard™ 46

SPECIFIKATIONER

Specifikationer 48



7R: BARE FAKTA

BEMÆRKESESVÆRDIGE FUNKTIONER

Der kan siges meget om, hvordan det er en helt specielt givende oplevelse at eje en traktor fra 7R-serien. Her er så meget, som vi kan nå at sige i 12 korte afsnit.



1 | NYT G5^{PLUS} COMMANDCENTER™

Vores største skærm nogensinde. Med mere plads til dine informationer. En hurtigere processor med kortere opstartstider. Alt sammen i en fantastisk høj opløsning.

2 | 1-CLICK-GO-AUTOSETUP

Reducer opsætningstiden i marken med op til 50 %: Opgaver, der er planlagt i John Deere Operations Center™, vises automatisk på G5^{PLUS} CommandCenter™, når du kommer ind på marken – du skal bare klikke én gang for at bekræfte detaljerne, og så kan du begynde at arbejde.

3 | PRÆCISIONSLANDBRUG

Nå hidtil usete højder på dit udbytte og bæredygtigheden med vores avancerede licenser, som f.eks. AutoTrac™-vendeaugmentering, passiv AutoTrac™-redskabsstyring, AutoPath™, Machine Sync og dataudveksling.

4 | ENESTÅENDE FØRERHUS

Effektiv elektrisk justerbar førerhusaffjedring eller ActiveSeat™ II med proaktiv vibrationsdæmpning, massagefunktioner, elektroniske styreenheder, 65° drejeligt sæde, et medrivende 6.1 lydsystem, køleskab med mere.

5 | COMMANDPRO™

Perfekt ergonomi, kørselsstrategi og indstillingsmuligheder.

6 | UBESVÆRET STYRING

Reaktiv styring får din traktor til at føles som en bil. Rattet centrerer automatisk, når du drejer om et hjørne, så du altid kører lige på vejen.

7 | ÆGTE KRAFT

Vores motorer leverer et drejningsmoment, der er op til 40 % højere, og en imponerende effektforøgelse på ca. 10 % – det er "maksimal kraft", der altid og under alle forhold er til rådighed.

8 | TRANSMISSIONER

Dit valg: Fuldt mekanisk e23™ transmission konstrueret til at yde maksimal effektivitet og vores smarte, trinløse AutoPowr™.

9 | DOKUMENTERET EFFEKTIVITET

Vores 7R 330 leveres med et meget effektivt drivsystem, som er godkendt af DLG PowerMix Transporttest 2.0 med imponerende resultater: 375 g/kWh diesel og 17 g/kWh dieseludstødningsvæske (DEF).¹

10 | EZ BALLAST

Skal du tit skifte mellem mark- og vejførsel? Du kan tilføje eller fjerne den 1.700 kg vægt på få sekunder ved blot at trykke på en knap uden at skulle træde ud af førerhuset.

11 | STØRRE BREMSEEFFEKT

Den nye 6-skivede foraksel har 2 ekstra bremsere, og en større luftkompressor tilføjer endnu mere bremseeffekt. 7R har nu en maksimal tilladt vægt på 18 tons ved 50 km/t.

12 | NÆSTE GENERATION AF HYDRAULIKUDTAGS-DESIGN

Med de mere modulopbyggede hydraulikudtagskoblinger er det nu både nemmere og billigere at tilpasse hydraulikudtagsgruppen ved skift af koblingsstørrelser eller tilføje et stykke.

¹ DLG PowerMix Transporttest 2.0, nr. 7142 (www.dlg.org)

INTELLIGENT LANDBRUG, STØRRE INDTJENING

ALT INKLUSIVE FOR EN HURTIG START

John Deere Precision Ag Technology er nem at bruge og hjælper dig med at planlægge, overvåge, udføre og analysere hvert eneste trin i din landbrugsdrift. Styringsløsninger, automatiseringssystemer og lokalitetsbestemt landbrug skaber mange muligheder for at forbedre effektiviteten af dit landbrug, samtidig med at du øger bæredygtigheden og rentabiliteten.

Med StarFire™, integreret antenne, G5^{Plus} CommandCenter™ og JDLink™-konnektivitet har 7R alt det, du skal bruge for at få en hurtig start, idet præcisionslandbrug allerede er integreret i standardmodellen. Læg hertil det gratis John Deere Operations Center™, og du er driftsklar.

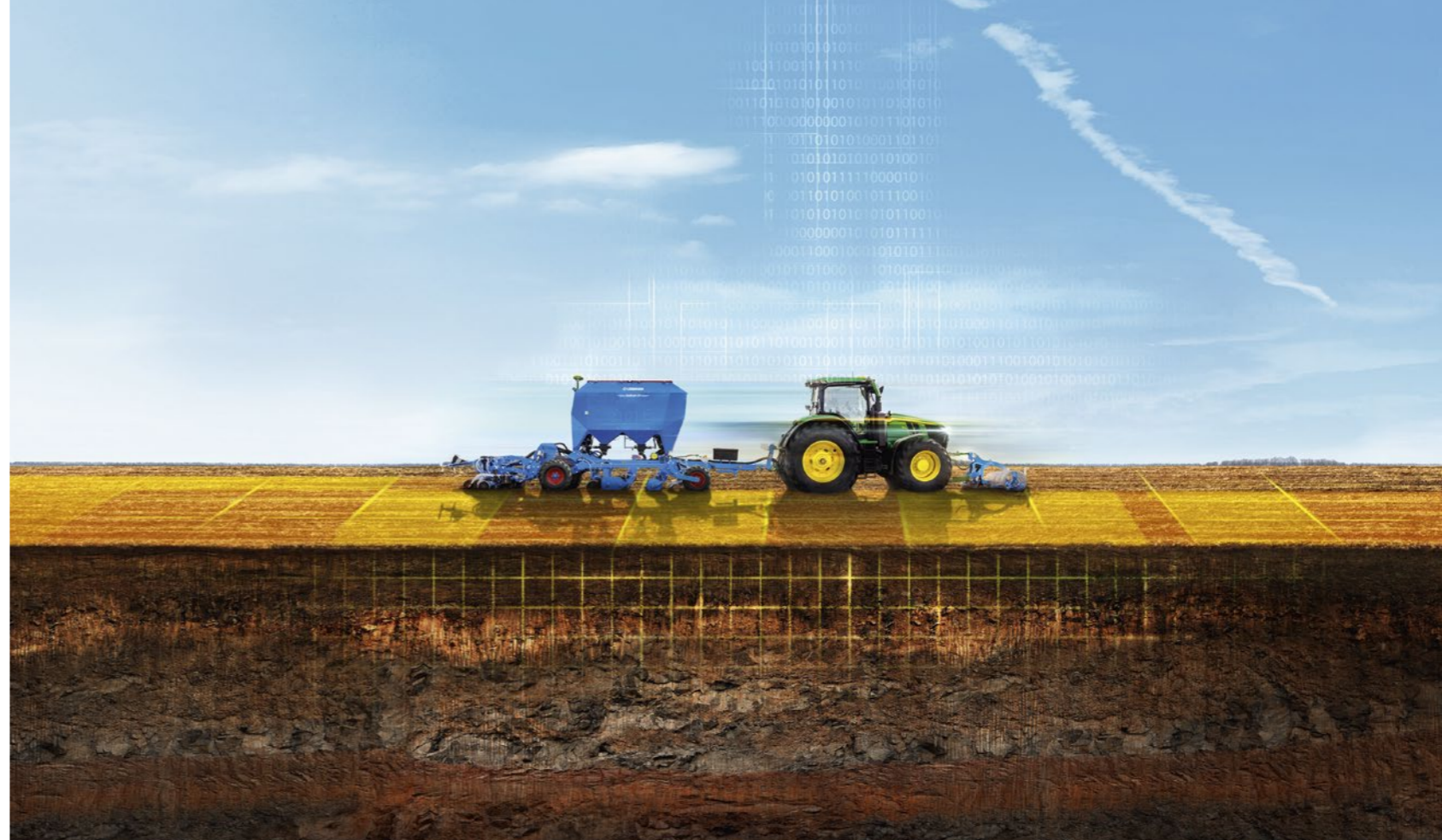

NYT G5^{PLUS} COMMANDCENTER™

G5^{Plus} CommandCenter™ giver dig en fuld HD-opløsning, ekstra hukommelse, større kraft og er blandt de mest avancerede skærme på markedet.

Med en skærm på hele 12,8" får du ca. 33 % mere plads til at se informationerne, og den leveres som standard med AutoTrac™ og sektionkontrol.

G5^{Plus} CommandCenter™ er fuldt kompatibel med AEF ISOBUS og opretholder den pålidelige og velkendte brugerflade fra skærme i generation 4, som den kombinerer med den nyeste teknologi med henblik på at levere øjeblikkelig forøgelse af ydeevnen uden at skulle lære noget på ny.



5 ÅRS GENTAGELSESPRÆCISION
73 % HURTIGERE INDLÆSNINGSTID
17 % HØJERE NØJAGTIGHED MED SF-RTK

NY INDBYGGET STARFIRE™-ANTENNE

Vi har gjort det endnu nemmere og mere attraktivt for dig at arbejde med større nøjagtighed. Nu får du ikke alene en antenne – Operations Center indeholder desuden en hel pakke med styrings- og landbrugsrelaterede værktøjer til håndtering af bedriften. Og fordi antennen kan kommunikere med GPS, GLONASS og de nye GALILEO- og BEIDOU-satellitkonstellationer, får du også i områder med dårlig modtagelse en overlegen signalstabilitet for alle signaler - uanset nøjagtighed.

Selvom vores differentielle SF1-standardkorrektionssignal er velegnet til mange anvendelser, stopper vi ikke der. Med vores nye StarFire™-RTK-satellitsignal får du fordel af en nøjagtighed på 2,5 cm fra spor til spor, over fem års præcis gentagelsesnøjagtighed og hurtig opstart, så du opnår fuld nøjagtighed uden at skulle betale for RTK-komponenter og -aktiveringer, der tidligere var nødvendige.

1-CLICK-GO-AUTOSETUP

OP TIL 50 % HURTIGERE OPSÆTNING

Er du træt af at skrive noter og spille tid på at klikke på skærme? Med 1-Click-Go-AutoSetup kan du reducere opsætningstiden i marken med op til 50%. Dine allerede planlagte opgaver i John Deere Operations Center™ dukker automatisk op på G5^{Plus} CommandCenter™, når en maskine med JDLink™-konnektivitet kører ind på marken. Det eneste, føreren skal gøre, er at bekræfte oplysningerne med ét klik, hvorefter opgaverne kan påbegyndes¹.

1-CLICK-GO[📶] AUTOSETUP

TILMELD DIG EN GRATIS KONTO PÅ
OPERATIONSCENTER.DEERE.COM

Send opgaver trådløst til traktoren via JDLink™-konnektivitet for at sikre, at arbejdet bliver udført, som du ønsker det – ingen fejl, ingen forsinkelser og altid korrekt dokumenteret.



Variable tildelingskort fra affilerede softwarevirksomheder



**JOHN DEERE
OPERATIONS
CENTER™**

Det gratis interface John Deere Operations Center™ forbinder dig med dine maskiner og marker



7R har allerede den nødvendige hardware som en del af sin basiskonfiguration

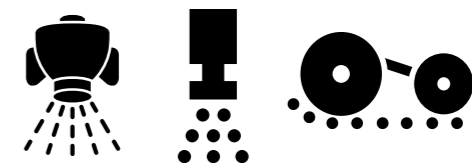

Lokalitetsbestemt tildeling med sektionkontrol for op til 255 sektioner på redskabet

¹ Maskinen skal være udstyret med en Generation 4-skærm eller G5™-skærm (som minimum SU20-3-software), StarFire™ integreret antenne, JDLink™-konnektivitet og en konto hos John Deere Operations Center™. Hvis den ikke allerede er udstyret med et JDLink™-modem (4G), skal dette udstyr eftermonteres.

FÅ STØRRE UDBYTTTE MED LOKALITETSBESTEMT LANDBRUG

Læg det rigtige frø på det rigtige sted i den rigtige dybde for at opnå en vellykket spiring. Derefter skal du yde præcist den rette pleje. John Deere Precision Ag Technology giver dig fordelene ved lokalitetsbestemt landbrug.



SEKTIONSKONTROL

Reducer overlapninger, og minimer mister for at sikre præcis afgrødebeskyttelse og tildeling af næringsstoffer med sektionskontrol – for op til 255 sektioner på redskabet.



VARIABEL MÆNGDEDOSERING

Optimer overskuddet med variabel tildeling. Effektiviser gødning, såning og kemikalier, og få samtidig større udbytte og lavere omkostninger.



SÅNING

Alle frø tæller i din bedrift. Med en 7R kan du tilpasse udsædsmængden til forskellige områder i marken baseret på et tildelingskort og dermed øge udbyttet og opnå lavere råvareomkostninger.



NÆRING

Optimering af dine marker og styring af gødningsomkostningerne har aldrig været nemmere. Brug 7R's funktioner til præcisionslandbrug, som f.eks. variabel dosering og sektionskontrol, og anvend den rette mængde gødning på præcis det rigtige sted på marken baseret på et tildelingskort.

VID MERE, DYRK MERE

Træf bedre beslutninger med bedre oplysninger fra John Deere Operations Center™: Med stærke administrationsværktøjer kan du overvåge maskinernes produktivitet og analysere udbyttet af afgrøderne. Med hjælp fra forhandlerens specialister forbedrer du dit landbrugs bæredygtighed og rentabilitet.

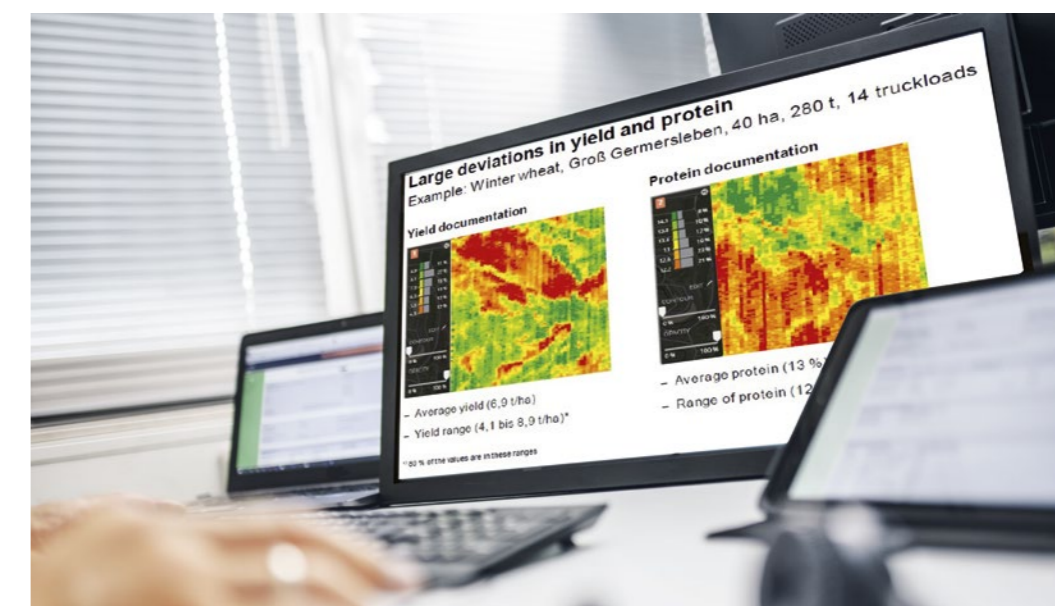

DET NÆSTE NIVEAU INDEN FOR AUTOMATISERING

Ud over alle funktionerne i topklasse får du også højere produktivitet med avancerede licenser som f.eks. AutoTrac™-vendeautomatik, passiv AutoTrac™-redskabsstyring, AutoPath™, Machine Sync og dataudveksling.

AUTOMATISK VENDING MED AUTOTRAC™

Automatisk vending med AutoTrac™ styrer automatisk alle vendinger på forageren samt alle traktor- og redskabsfunktioner, herunder ændringer i den fremadrettede kørehastighed og kraftudtagsskift. Den hæver eller sænker liften eller aktiverer hydraulikudtagene lige netop på det rette tidspunkt og til den rette position på marken og garanterer således fuldstændigt ensartet vækst af afgrøderne.



Sammenlignet med SF3-signalet leverer det nye StarFire™-RTK-satellitssignal RTK-nøjagtighed, fem års gentagelsesnøjagtighed og hurtig initialisering med lavere startomkostninger uden behov for ekstra hardware.



MACHINE SYNC

Forbind trådløst flere maskiner i et netværk, hvor én maskine fungerer som leder for at sikre præcis aflæsning uden spild under kørslen og bedre høstlogistik.

DATAUDVEKSLING PÅ MARKEN

Med dataudveksling kan du dele kort og styrelinjer og gennemgå ydeevnen af op til seks maskiner, der arbejder på den samme mark.

AUTOPATH™

AutoPath™ opretter automatisk styrelinjer baseret på de data, der er blevet indsamlet ved den første træk jordbearbejdning med et redskab eller en såmaskine. Den tager sig af dine styrelinjer, beskytter næringsinvesteringer og hjælper dig med at oprette hvert spor med tillid og præcision. Uanset bredden på det redskab, du bruger til såning, sprøjtning eller høst, sikrer AutoPath™, at dækkene altid følger de såede rækker og ikke rammer afgrøderne.

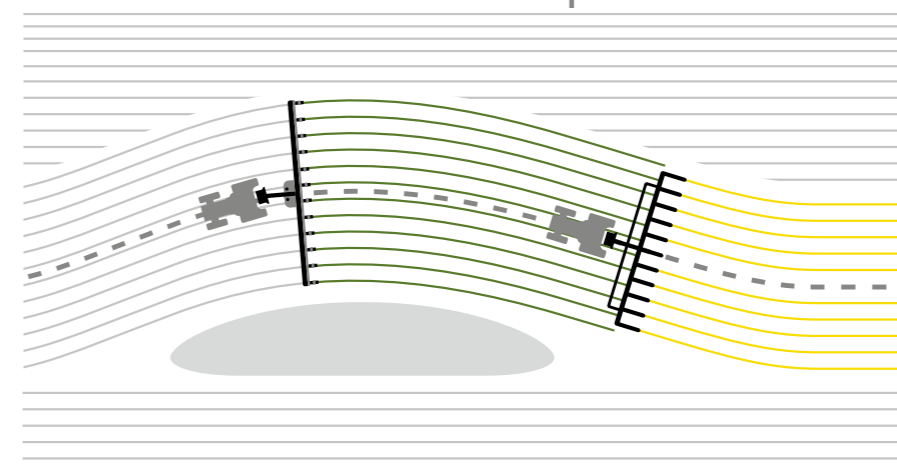

AUTOTRAC™-REDSK-ABSSTYRING

Forhindrer afdrift af redskabet til siden under kørsel i bakket terræn, så du opnår perfekte resultater fra spor til spor uden mister og overlapninger. Dette er en prisbillig pakke, der er nem at installere, og som giver ensartet udsåning og afgrødevækst.





ARBEJD BEDRE

KOMFORT I FØRERHUSET

Vi giver dig en mere komfortabel og produktiv oplevelse end alle andre: En effektiv elektrisk justerbar førerhusaffjedring eller vores ActiveSeat™ II, tre fodhvilere, et medrivende 6.1 lydsystem samt indbygget køleskab. Plus den intuitive betjening af vores CommandARM™ og vores største skærm nogensinde – G5^{Plus} CommandCenter™.



FØRERHUSETS STØRRELSE

Dit helbred og din komfort er vigtige produktivitetsfaktorer. I vores rummelige førerhus har du god plads til at have det godt hele dagen.



STORT KØLESKAB

Med de 11 liter får du masser af plads til selv de længste arbejdsdage. Det indvendige kan tages ud, så det er nemt at rengøre og fylde på forhånd.



FODSTØTTER

Disse er inkluderet i alle komfort- og bekvemhedspakker og er en stor hjælp, når du arbejder på stejle skrånninger eller har brug for at hvile fødder og ben.



FREMRAGENDE

INFOTAINMENT

Den avancerede digitale trykskærm-radio på 6,5" arbejder sammen med Apple CarPlay og giver en masse muligheder for underholdning.

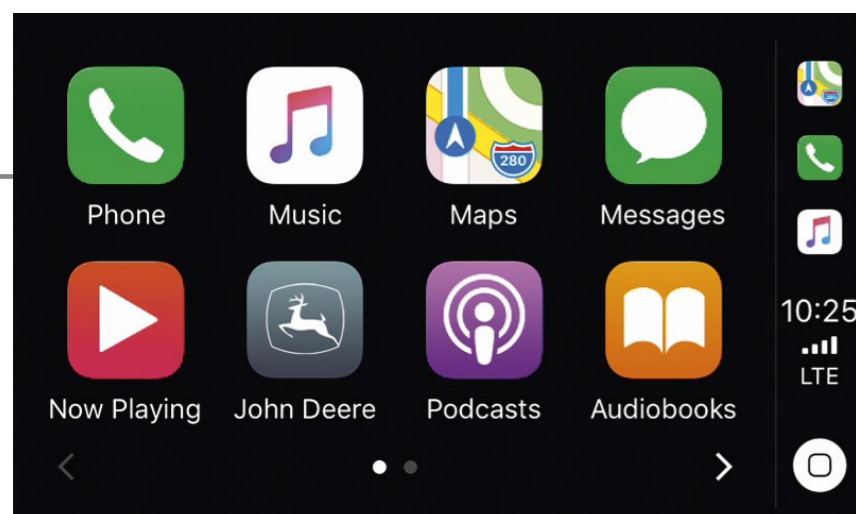

Apple CarPlay er en smartere og mere sikker måde at bruge sin iPhone under kørsel. Udnyt Siri-stemmecontrol eller brug de indbyggede traktorkontrolfunktioner til at gøre, hvad du ønsker. Du kan få rutevejledninger, foretage opkald, sende og modtage beskeder og lytte til musik. Alt sammen på en måde, som sikrer, at du kan holde fokus på vejen og marken.



FANTASTISK LYDKVALITET SOM I EN KONCERTSAL

Gør dig klar til at tabe kæben. 7R har nu et helt nyt lydsystem med 6 højttalere samt en effektiv subwoofer, designet af førende lydspecialister.



Musikken bliver levende med dybe detaljer, vibrerende energi og en kraftig bas, så måske dit førerhus bliver dit nye foretrukne sted til at lytte til musik. Rent praktisk får du alle de ekstra funktioner, du forventer, herunder en trykskærm og DAB+.

KOMFORT & BEKVEMMELIGHEDSPAKKER

| | SELECT | PREMIUM | ULTIMATE |
|--|--|---|---|
| Sæde | Stofsæde med mekaniske styreenheder til justering og mekanisk lændestøtte, 8° venstre/40° højre drejemekanisme | Stofsæde med elektriske styreenheder til justering og pneumatisk lændestøtte, 25° venstre/40° højre drejemekanisme | Lædersæde med elektriske styreenheder til justering, pneumatisk lændestøtte, justerbart ryglæn, sædevarme og massage. 25° venstre/40° højre drejemekanisme |
| Infotainment | AM/FM-radio, Aux-stik og Bluetooth-mikrofon, 4 højttalere | 6,5" trykskærm-radio med smartphone-interface og talegenkendelse, Apple CarPlay, Aux-stik, USB-stik til lyd og video, Android Auto App, Bluetooth-mikrofon, 6 højttalere plus subwoofer | 6,5" trykskærm-radio med smartphone-interface og talegenkendelse, Apple CarPlay, Aux-stik, USB-stik til lyd og video, Android Auto App, Bluetooth-mikrofon, 6 højttalere plus subwoofer |
| Forberedt til kaldeanlæg | ■ | ■ | ■ |
| 2x USB-C og 2x USB-A opladerstik og 12 V | ■ | ■ | ■ |
| Dobbeltvipratstamme | ■ | ■ | ■ |
| Fodstøtter | ■ | ■ | ■ |
| Køleskab | - | ■ | ■ |
| Højre tilbehørsskinne, 230 V udgang | - | ■ | ■ |
| Gulvmatte i tæppemateriale | - | - | ■ |
| Læderbeklædt rat | - | - | ■ |

Tekst: ■ standard; - eksklusive

TILGÆNGELIG LUKSUS

FØRERHUSADGANG OG ACTIVESEAT™ II

Mindre ømhed i musklerne, bedre holdning og bedre vejtrækning med et superbehageligt sæde, hvor du kan sidde afslappet og holde fokus hele dagen.

NEM ADGANG TIL FØRERHUSET

Trinene har to breddeindstillinger. Dørhåndtaget sidder lavere, og døren åbnes mere med en bedre placering af spejlet og coming home- og servicelys.



40°

25°

ACTIVESEAT™ II

ActiveSeat II* bruger teknologi til hurtigt reagerende elektrisk affjedring til at isolere dig fra op til 90 % af alle vertikale bevægelser. Nyd en fantastisk kørekvalitet selv under de barskeste forhold.



Select og Premium udgaver leveres med slidstærkt sædebetræk.

PERFORERET LÆDERSÆDE

Vores sæde har en bred vifte af funktioner. Elektriske styreenheder, pneumatisk lændestøtte, sædevarme og... vi kunne blive ved. En lang række nye luksusfunktioner, som vi er først med i branchen, gør det helt unikt.

MASSAGEFUNKTION

Ja, det er det første traktorsæde nogensinde med indbyggede massageelementer. Læn dig tilbage, slap af, og lad op på lange arbejdsdage, så du er afslappet, når arbejdsdagen slutter.

SÆDEVENTILATION

Ingen ønsker at sidde og svede på en varm dag. Man skal holde sig skarp og produktiv. Vores nye sædeventilation sikrer, at du har det behageligt, uanset hvor varmt det er.

SIDEPUDER

Sidepuderne kan pustes op for at sikre perfekt stabilitet ved bevægelse fra side til side.

*Ikke med kabineaffjedring

LOGISK BETJENING

COMMANDARM™

7-serien gør det nemt at anvende avanceret landbrugsteknologi. Alt er inden for rækkevidde, og CommandCenter™-trykskærmen med genveje og kontekstafhængig hjælp gør det supernemt at navigere.

G5^{PLUS} COMMANDCENTER™

35 % større, 75 % hurtigere. Alle 7R-modeller leveres med G5^{Plus} CommandCenter™, som har vores største skærm nogensinde og en hurtig processor, der sikrer hurtig opstart – alt i en ekstra klar, høj opløsning på 1080 pixel.

SETTINGS MANAGER

Med Settings Manager reduceres den tid, det tager for dig, at indstille alle dine muligheder, og du kan gemme alle dine maskinindstillinger, f.eks. motor, hydraulikudtag og bageste lift samt konfigurationsindstillinger for CommandPRO™ og det elektriske joystick.

SKÆRM PÅ HJØRNESTOLPEN

Dine vigtigste data vises nu i knivskarp grafik på brugertilpassede skærme. Information har aldrig før været så smuk.



UDVIDET G5^{PLUS}-SKÆRM

Den udvidede G5^{Plus}-skærm fordobler den allerede meget store 12,8" skærm på G5^{Plus}. Det giver dig mulighed for at overvåge flere funktioner samtidig og få direkte adgang til at foretage justeringer efter behov. Du kan f.eks. se køretøjets kontrolfunktioner på din primære skærm og data for præcisionslandbrug på den udvidede skærm. Takket være ISOBUS kan du nyde godt af en ubesværet brugerflade uden behov for en ekstra skærm til redskaber fra andre leverandører.



**HØJ OPLØSNING
PÅ 1080 PIXEL
35 % STØRRE
75 % HURTIGERE**

ELEKTRONISK JOYSTICK

Det elektroniske joystick er fuldt programmerbart og kan styre alle hydraulikudtag, frontliften og selv ISOBUS funktioner. Alle indstillinger kan gemmes og gendannes i Settings Manager.

ISOBUS – AEF-CERTIFICERET

Universal Terminal (UT) bruger du til at styre dine redskaber med, Task Controller Section Control (TC-SC) giver mulighed for individuel kontrol med op til 255 opdelinger. TC-BAS giver mulighed for dokumentation af totalsummer i dataformatet ISOXML, hvorimod TC-GEO også giver mulighed for dokumenterede georeferencer i ISOXML-format. Med AUX-N er der universal kompatibilitet for traktorens joystick.



BENCHMARK

UDSYN

Den slanke ratstamme, den smalle motorhjelme og de store ruder giver dig et udsyn, som er førende i dette segment.

Og hvis du kører om natten, giver vores LED-lyspakke 60 % mere lys i forhold til forgængeren og et helt fantastisk oplysningsområde. Vi har indbygget disse lys i hele førerhusets tag for at give et sandt 360° dagslys med høj kontrast, som kan styres individuelt fra CommandCenter™.

De nye LED-lyger sørger for 360° oplysning af spektakulær dagslys kvalitet.



KNIVSKARPE DIGITALE BILLEDER

Træd ind i en ny æra, når det kommer til kameraer: Som det perfekte match til G5^{Plus} CommandCenter™ skærmen i høj opløsning sikrer de knivskarpe billeder fra det digitale bagudvendte kamera dig et meget naturtro udsyn bagud.



UDSYNSPAKKER

| | SELECT | PREMIUM | ULTIMATE |
|-------------|------------------|------------------------|--|
| Lys | 18 x halogen | 2 x halogen + 16 x LED | 2 x halogen + 20 x LED + 8 x LED-hjælpelys |
| Spejle | Elektrisk | Elektrisk, opvarmet | Elektrisk, opvarmet, teleskopfunktion |
| Solgardiner | Front | Front/højre/bag | Front/højre/bag |
| Viskere | For/bag | Front/højre/bag | Front/højre/bag |
| Kamera | Kamera forberedt | Kamera forberedt | Indbygget kamera bagpå |



BEKVEMMELIGHEDSZONE

Vores nye tonede bagrude holder førerhuset køligere og gør det nemmere at aflæse skærmene i klart sollys.

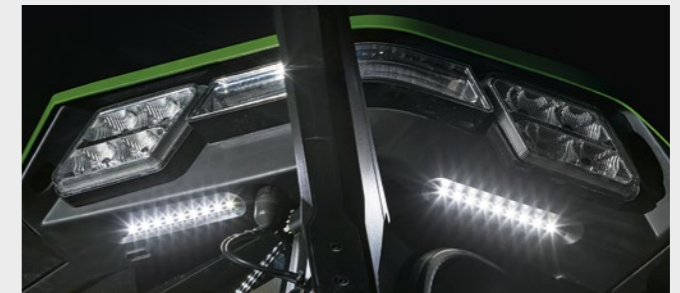

HJÆLPELYS

Hjælpelysene aktiveres fra en kontakt ved indgangstrinet til førerhuset, og de oplyser de umiddelbare omgivelser for at sikre, at du kan udføre opgaver som f.eks. at påfylde brændstof og skifte redskaber på en nem og sikker måde, når det er mørkt.



FANTASTISK UDSYN TIL ALLE SIDER

Motorhjelms slanke design giver dig et optimalt udsyn til traktorens front, mens den forhøjede sædeposition og de store ruder giver et uhindret udsyn både til siderne og bagud.

BYGGET TIL LANDBRUG

MOTOR

Vi bygger og tilpasser vores motorer til optimal ydelse under de mest krævende forhold i marken. Det er det, vores motorer står for, og det er det, John Deere er kendt for.



EFFEKTÆTHED

Hvor kommer den påståede John Deere trækraft fra? Effektmærket på motorhjelmene viser den nominelle motorkraft. Men det er ikke det hele: Vores motorer har en momentstigning på op til 40 % og en enestående effektforøgelse på ca. 10 % – altid og under alle forhold. I tilfælde af ekstra belastning og et fald i motorens omdrejninger øges drejningsmomentet, så du forbliver inden for det konstante effektområde. På vejen eller ved kraftudtagsanvendelse kan motorens intelligente effektstyring frigive endnu et ekstra boost på op til 30 hk.

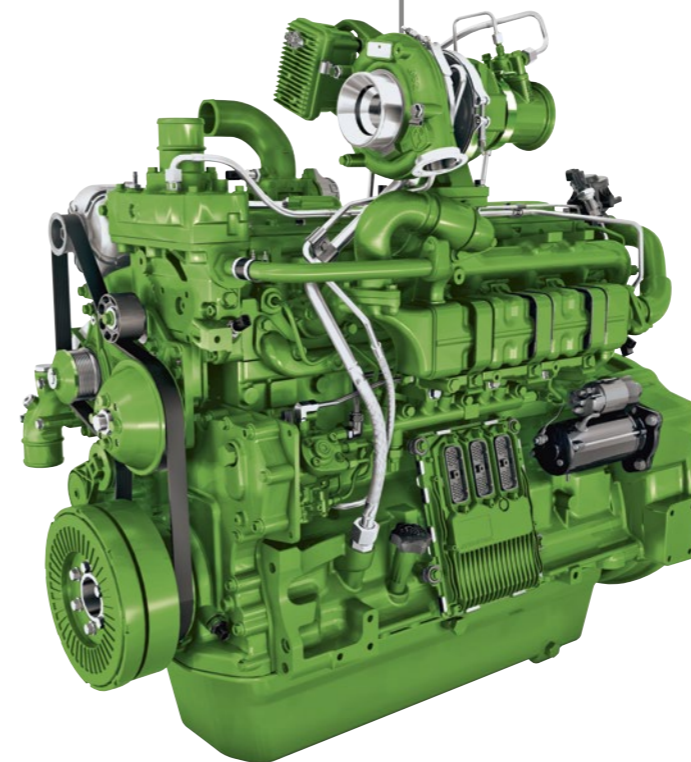

7R 350: REN TRÆKKRAFT

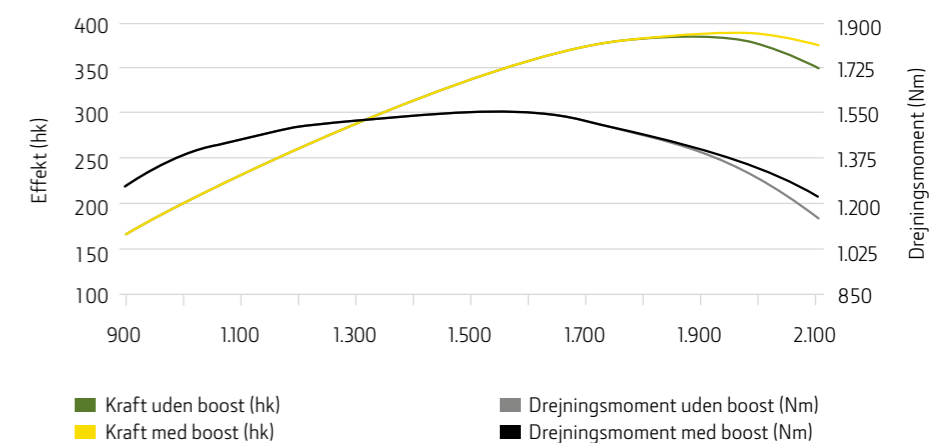

MOTORER

| MODEL | 7R 270 | 7R 290 | 7R 310 | 7R 330 | 7R 350 |
|--|-----------|-----------|-----------|-----------|-----------|
| Nominel motoreffekt (ECE-R120) "Kraft på motorhjelmene" | 270 | 290 | 310 | 330 | 350 |
| Maks. motoreffekt uden intelligent effektstyring (ECE-R120) "Kraft i marken" | 297 | 319 | 341 | 363 | 385 |
| Maks. motoreffekt med intelligent effektstyring (ECE-R120) "Kraft i transport og kraftudtag" | 305 | 332 | 352 | 373 | 388 |
| Motor | 6,8 l PSS | 9,0 l PVS | 9,0 l PVS | 9,0 l PVS | 9,0 l PVS |

*ECE-R120

FULDT MEKANISK – HØJST EFFEKTIV

e23™ TRANSMISSION

Vores fuldt mekaniske e23™-transmission er udviklet til at levere maksimal effekt og er robust nok til ægte landbrug samt visse former for krævende transportarbejde.

EFFICIENCY MANAGER™

Efficiency Manager™ giver dig mulighed for at forudindstille kørehastigheden, og derefter fastsætte motorens omdrejningstal til det optimale for brændstofbesparelse vha. automatisk opskiftning og neddrøling.

FØRENDE TEKNOLOGI

e23™ kombinerer alle fordelene ved en mekanisk transmission med brugervenligheden som ved trinløse transmissioner.



REDUCER O/MIN (ECO-HASTIGHED)

I brugerdefineret tilstand giver ECO mulighed for at indstille to minimumsmotorhastigheder. Brugeren kan slå ECO til eller fra vha. ECO-knappen på gashåndtaget, eller på transmissions-indstillingssiden i CommandCenter™.



Optimal ydeevne i marken – 10 gear i det primære arbejdsområde fra 5-16 km/t giver det bedste gear til at klare de mest krævende trækopgaver.

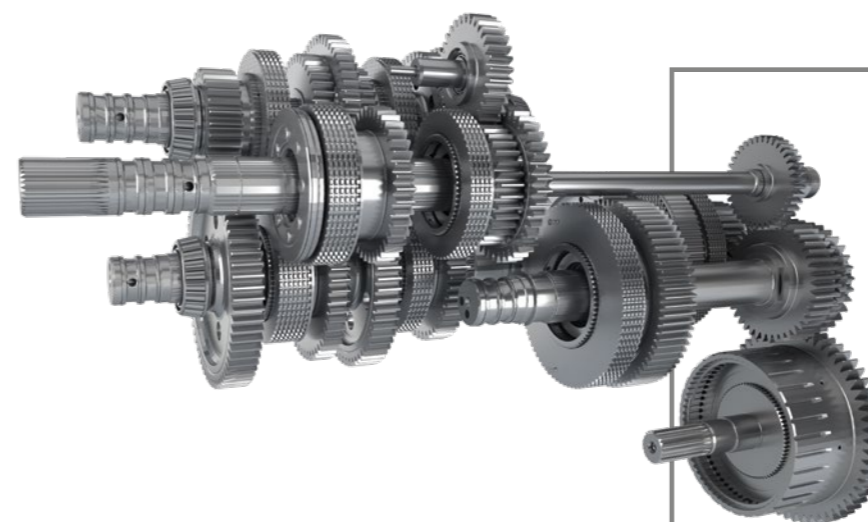
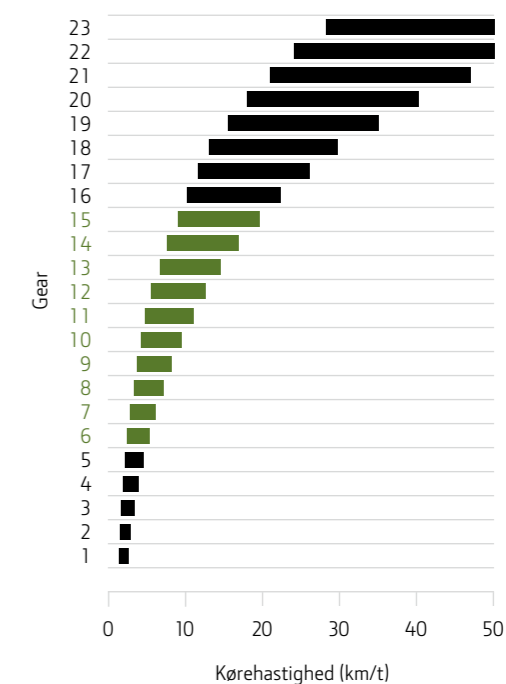

10 PowerShift-gear i arbejdsområdet 5-16 km/t sikrer maksimal trækraft på marken ved de rigtige o/min. Tophastigheden nås ved 1.500 o/min (40 km/t) eller 1.800 o/min (50 km/t) for optimal brændstofbesparelse.

UBEGRÆNSET JUSTERING AF HASTIGHEDEN

AUTOPOWR™

AutoPowr™ er en hydromekanisk transmission, der giver trinløs og konstant motorkraft ved hastigheder mellem 30 m/t og 50 km/t.



KOMFORT

AutoPowr™ holder den valgte hastighed ved automatisk at reagere på ændringer i belastningen.

BRÆNDSTOFØKONOMI

Når først traktoren kører ved maksimal hastighed på vejen, falder motorens omdrejninger automatisk til det minimum, der er nødvendigt for at opretholde den hastighed – og bliver således mere støjsvag og sparer mere brændstof. 50 km/t opretholdes ved 1.600 o/min., 40 km/t ved 1.300 o/min. med CommandPRO™.

DOBBELT BETJENING

Med AutoPowr™ er overlegen effektivitet standarden. Takket være styring med CommandPRO™ er det super nemt.



- 1 | Hjul til justering af hastigheden
- 2 | Hastighedsbånd 2
- 3 | Hastighedsbånd 1

OG ENDELIG, NÅR
DET ER NEMMERE
ER DET OGSÅ MERE
EFFEKTIVT.

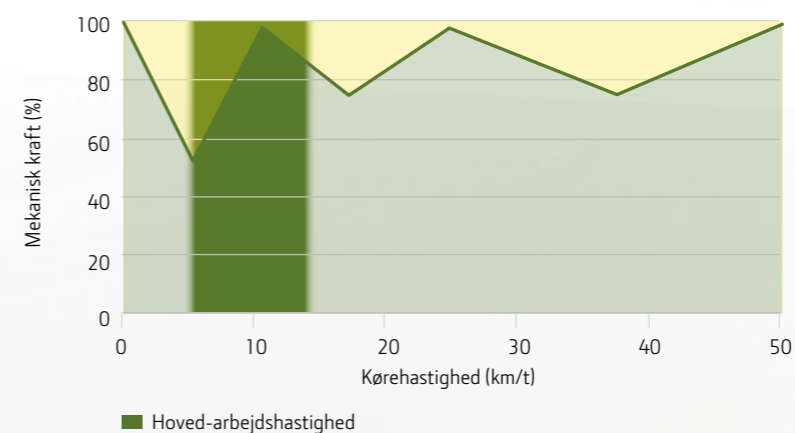
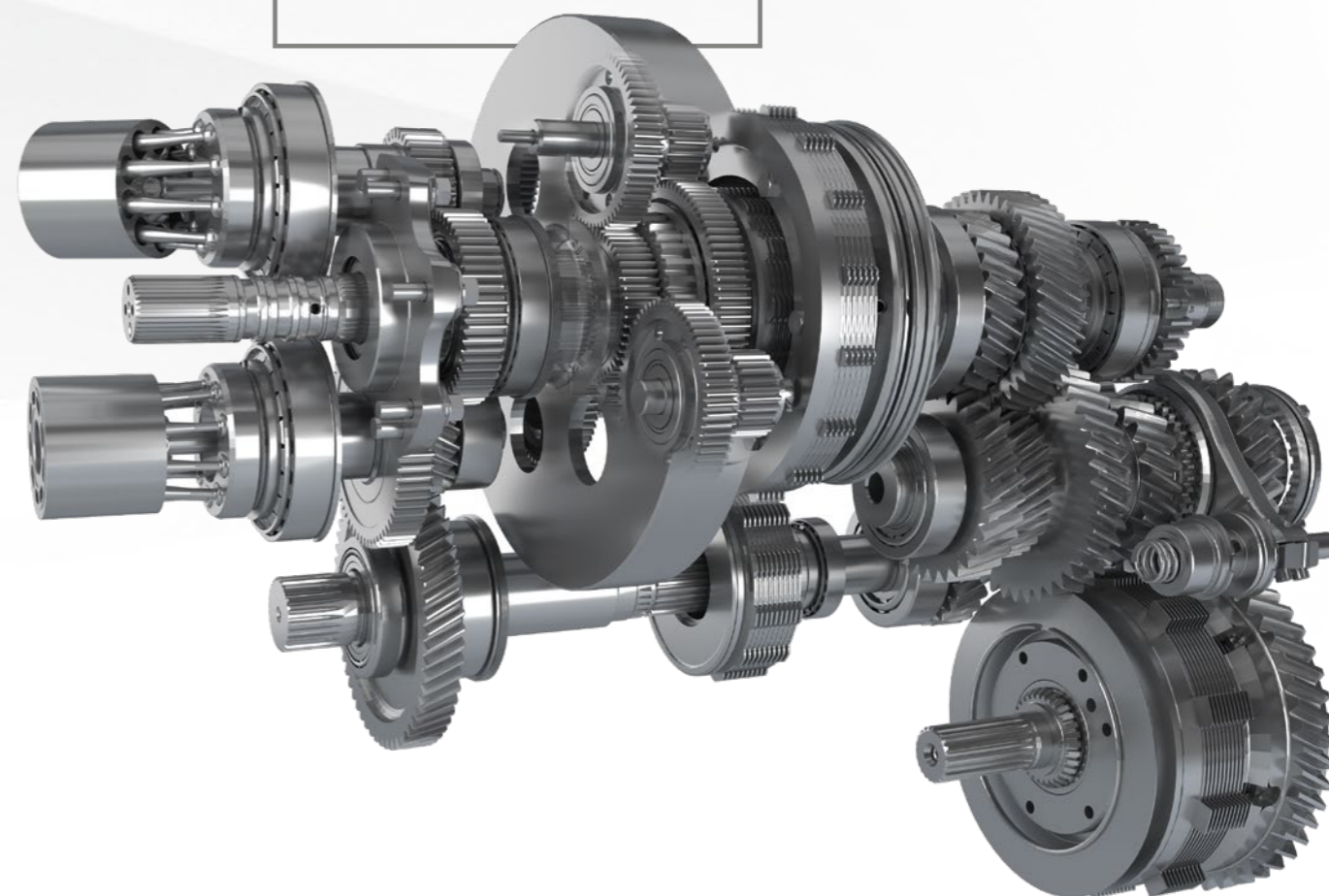

ENESTÅENDE EFFEKTIVITET

Vores 3-trins AutoPowr™ transmission er designet og bygget udelukkende af os selv, og den sikrer 55-100 % mekanisk kraftoverføring for ultimativ effektivitet og maksimal kraft til jorden. Mindre overførsel af hydraulisk kraft betyder naturligvis også mindre krav til olieafkøling – hvilket booster effektiviteten yderligere.

DEN ERGONOMISKE FØRERBRUGERFLADE

COMMANDPRO™

“COMMANDPRO™ ER P.T. DET BEDSTE ERGONOMISKE JOYSTICK PÅ MARKEDET. JOYSTICKET ER FANTASTISK.”

TRAKTORTEST 2021,
HANDELSKAMMERET FOR LANDBRUG
I NIEDERSACHSEN (TYSKLAND)
WWW.LWK-NIEDERSACHSEN.DE

“JOYSTICKET FÅR TOPKARAKTERER FRA FØRERE PÅ GRUND AF DETS ENKLE BRUG OG FUNKTIONALITET I DET DAGLIGE ARBEJDE.”

PROFI 07/2022 (WWW.PROFI.DE)

Det er nemt at holde styr på kræfterne i 7R-seriens traktorer med CommandPRO™-joysticket og de 11 programmerbare knapper. Det er den ultimative brugerflade for din AutoPowr™-transmission, så dit daglige arbejde kan gøres mere bekvemt, effektivt og produktivt.

DEN ULTIMATIVE BRUGERFLADE FOR FØREREN

- Maskinen indstilles til maks. hastighed og nul km/t med et enkelt træk eller skub
- Krybegear fra 0-2 km/t
- Kørsel med aktiv pedal og joystick på samme tid
- Med ActiveZero-funktionen holdes hastigheden aktivt på 0 km/t, indtil maskinen får besked om at øge hastigheden
- Kontrollér ISOBUS-redskaber med CommandPRO™*

SETTINGS MANAGER

Reducerer den tid, det tager at blive klar til at bruge alle mulighederne. Med Settings Manager kan du gemme dine maskinindstillinger som f.eks. motor, hydraulikudtagene og bagerste lift samt konfigurationsindstillinger for det elektroniske joystick og CommandPRO™-joysticket. Øjeblikkelig adgang til de individuelle indstillinger for redskaber eller førere så du kan være endnu mere effektiv, når du tager fat i rattet.

* kun tilgængelig med AUX-N AEF certificerede ISOBUS-redskaber

KRYBE
STYRING

VÆLG
RETNING

INDSTILLET
MAKS. HASTIGHED

AKTIVÉR
INDSTILLET
HASTIGHED

Accelererer

Decelerer



1 | Kørselsknapper
hastighedsknap
1 og 2

2 | Accelerations-
følsomhedskon-
takt med tre
indstillinger

3 | Kørselshastig-
hedsjusteringsknap

4 | Aktiveringsknap

5 | 11 programmerbare taster til:
– Forreste/bageste lift
– Forreste/bageste kraftudtag
– Hydraulikudtag
– iTEC™
– AutoTrac™
– ISOBUS-funktioner
– Motorens angivne hastighed

MINDRE SPILD – STØRRE TRÆKKRAFT



**BYGGET TIL EFFEKTIVITET:
KØLEPAKKERNE GÅR IKKE
PÅ KOMPROMIS MED
KØLEOVERFLADEN OG
SØRGER FOR UHINDRET
LUFTSTRØM.**

95 %*

**NOMINEL EFFEKT
+ 10 % JD EFFEKTBOOST
– AFKØLING OG TAB FRA
UDSTYR
– TAB FRA TRANSMISSION
OG AKSEL
= FAKTISK
TRÆKBOMSTYRKE**

EFFEKTIVT DRIVSYSTEM

Hvor meget kan en traktormotor præstere?
Motorspecifikationer i marketingmateriale kan variere.
Det vigtigste er kraften, der kan overføres til jorden,
med henblik på det naturlige energitab for det samlede
drivsystem. Vores transmissioner har et ekstremt lavt
effekttab. e23™ transmissionen er fuldt mekanisk og
modsat andre, udmærker den trinløse AutoPowr™
transmission sig også med en meget høj andel af
mekanisk drivkraft.

Det var en prioritet i designet af den nye 7R-traktor, at vi ville fastholde det fantastiske benchmark på 95%* overordnet effektivitet fra den tidligere 7-serie.

* Nebraska Tractor Test Laboratory 2015 test 2113 sammenfatning 976
(7310R e23™ = 216 kW maks. kraft til udtræk i forhold til 228 kW nominal
motoreffekt) DLG PowerMix test nr.: 2014-0437; 10.2014; www.dlg-test.de

EN MERE AFSLAPPET DAG

KØREKOMFORT

Når du arbejder i mange timer, er komforten altafgørende. Vores elektrisk justerbare førerhusaffjedring og treledsophæng (Triple-Link Suspension/TLS™) giver dig en optimal førerkomfort i marken og på vejen, så du holder dig skarp og har det godt.



STØRRE BREMSEEFFEKT

Den nye 6-skivede foraksel har 2 ekstra bremses, og en større luftkompressor tilføjer endnu mere bremseeffekt. 7R har nu en maksimal tilladt vægt på 18 tons ved 50 km/t.



FØRERHUSAFFJEDRING

Elektrisk justerbar førerhusaffjedring fås som ekstraudstyr og giver føreren mulighed for at blive endnu mere effektiv og begrænse effekterne af træthed. Uanset brugen beskytter John Deeres førerhusaffjedring føreren i mange sammenhænge.



TRIPLE-LINK SUSPENSION PLUS

Føl dig i ét med vejen. Det fuldt integrerede, selvnivellerende frontaffjedringssystem giver dig en ekstra fornemmelse af sikkerhed, når du kører i høj hastighed på veje med sving. Det nye reaktive styresystem forbedrer køreevnen yderligere på den nye 7R. Men du kan også mærke forskellen i marken, da der altid er sikkerhed for konstant kontakt med underlaget og dermed optimal trækraft.

REN KØREGLÆDE

STYRESYSTEMER

Vi har designet 7R til at udmærke sig på vejen - den leverer den produktivitet, som din bedrift har brug for, og den overlegne komfort, som alle førere sætter pris på.



REAKTIV STYRING

Velkommen til en ny førsteklasses automatisk styringsmulighed, som nu fås til alle traktorer i 7-serien. Hvis du bruger megen tid på transport og på vejen, vil du elske reaktiv styring. Nyd, at det er utroligt behageligt og sikrer, at banen holdes på offentlig vej. Du kommer nemt og uden problemer rundt i sving på vejen, kører nemt ud og ind af rundkørsler og nemt igennem T-kryds. Alt sammen takket være selvcentreringsfunktionen i den reaktive styring.



Det er nemt at slå reaktiv styring til eller fra via CommandCenter™, så den matcher din foretrukne kørestil eller anvendelse.



STØRRE STYRINGSKAPACITET

Oplev en bedre håndtering og styring, ikke mindst med tunge frontmonterede redskaber og ved lave hastigheder, takket være en 50 % boost af styringskapaciteten sammenlignet med tidligere modeller.



ACTIVECOMMAND STEERING (ACS™)

Særligt ved høje hastigheder og på ujævne veje får du mere kontrol over styringen og komfort. ActiveCommand Steering (ACS™) 2 er et elektronisk styresystem, der fås som ekstraudstyr og anvender et gyroskop til at registrere traktorgiring, og som automatisk kompenserer for afdrift, så du bliver på sporet, og muliggør variabel styringsgeometri.

KUNSTEN AT TRÆKKE

BALLAST

Stigningen i brændstofudgifterne betyder, at korrekt vægtfordeling og fleksibel ballast spiller en stadig vigtigere rolle i forbedringen af produktiviteten og ydeevnen. John Deere traktorer fra 7-serien har flere muligheder for at få den bedst mulige balance.



Pick-up-vægte fås i 900 kg, 1.150 kg, 1.500 kg og 1.800 kg. Op til 22 frontmonterede kuffertvægte á 50 kg.



FRONTVÆGTE

Brug kuffertvægte til at opnå en optimeret vægtfordeling mellem for- og bagaksel, og forbedr trækkydelsen på din 7R med dine pick-up-vægte.

BAGJULSVÆGTE

Bagjulsvægte gør det muligt at forbedre trækraften med korrekt ballast på bagakslen. Fås i 70 kg, 205 kg, 620 kg (kun indvendig) og 72 kg, 530 kg og 900 kg udvendig hjulvægt.



70 kg startvægt + 1x/2x 205 kg fleksibel ballast passer til alle dækstørrelser.

72 kg startvægt + 900 kg tung ballast til tung trækning med 106,8 mm eller større stålfælge.

620 kg indvendig vægt er også mulig med vognbremsen og et ekstra beholder til udtagning af olie.



TILFØJ TUNG BALLAST – MED ET LET TRYK

Som noget særligt gør EZ Ballast det muligt at give 7R den optimale ballast, hvilket er særligt fordelagtigt for landmænd og maskinstationer, som ofte har brug for at skifte mellem mark- og vejførsel. Du kan tilføje eller fjerne den 1.700 kg tunge vægt på få sekunder ved blot at trykke på en knap uden at skulle træde ud af førerhuset.

Eksklusiv 1.700 kg EZ Ballast-vægt til optimal ballast på 7R



LØFT DET HELE

LIFTMULIGHEDER

Uanset hvad eller hvor meget – traktorer fra 7-serien har en bred vifte af lift- og trækbojsemuligheder, så du kan kombinere den utrolige trækraft med fleksibilitet til mange forskellige arbejdsopgaver.



Ekstraudstyr, den iTEC™-kompatible frontlift har en konstant løftekapacitet på 3.500 kg på krogene.

UBESVÆRET LIFTSTYRING I TRE PUNKTER

Liftbetjeningen er placeret i CommandCenter™: Elektroniske følere sender data til styremodulet, hvilket giver mulighed for hurtige og nøjagtige justeringer. Der er også betjeningslementer på bagskærmen.



EKSTRAUDSTYR TIL BAGERSTE TREPUNKTSOPHÆNG

Traktorer i 7-serien tilbyder et udvalg af muligheder for det bagerste trepunktsophæng til forskellige behov med 7.850 kg konstant løftekapacitet.



AUTOMATISK VOGNTRÆK

Gør det lettere at tilkoble redskaber end med det manuelle vogntræk.



KUGLETRÆK

Lav position giver optimalt træk og køredynamik i forbindelse med traktor-vogn kørsel. Med det 80 mm store kugletræk kan du håndtere en lodret belastning på 4.000 kg.



SYSTEM FOR TVANGSSTYRING

For endnu mere alsidighed kan vores træktræk monteres med tvangsstyring til store vogne med styringsaksler.



PITON FIX TRÆK

Robust og justerbar højde: til vogne og mange andre typer anvendelser af redskaber. Fås til 390 mm indvendig skinnebredde.



STÆRK TRÆKBOM

Kategori 4-trækbojsem garanterer maksimal holdbarhed ved håndtering af de mest krævende redskaber uanset anvendelsen i marken.

UENDELIG STYRKE

HYDRAULIK OG KRAFTUDTAG

Hydraulikken på traktorer i 7-serien giver dig mere kraft end du har brug for, den alsidighed, du kræver, og den præcision, du altid har ønsket.

Med op til seks hydraulikudtag bagtil, op til to foran og effekt helt op til et benchmark på 227 l/min. vil selv de største redskaber køre med et brændstofbesparende omdrejningstal. Udtræk er 65 liter som standard og 85 liter med ekstra tank (ekstraudstyr). CommandCenter™ giver dig præcisionsstyring over individuelle hydraulikudtags-flowhastigheder og tid. Du kan også styre bagliften og hydraulikudtagene fra bagskærmen.



NÆSTE GENERATION AF HYDRAULIKUDTAGENES DESIGN

Vores nye, mere justerbare, modulære hydraulikkoblingers system gør det nemmere og mere prisbilligt at brugertilpasse hydraulikgruppen ved at tilføje et ekstra hydraulikudtag eller ændre koblinger i størrelsen fra 6,4 mm til 19 mm uden at skulle udskifte hele hydraulik-stykket.



Med kraftudtagsmuligheder som 540E/1.000/1.000E giver traktorer fra 7-serien den alsidighed og fleksibilitet, der er nødvendig for at dække alle redskabsbehov på dette effektniveau.

For at øge fleksibiliteten fås der til 7R-traktorer med John Deere frontlift et 1.000 o/min fabriksmonteret kraftudtag.



POWERGARD™

STATUS: BESKYTTET



Når du beskytter dit udstyr med en PowerGard™ Protection-plan¹, får din bedrift driftssikre maskiner og uafbrudt optimal ydeevne, så den kan trives.

En PowerGard™ Protection-plan¹ dækker de komponenter, der overfører kraft til jorden. Udvid din dækning endnu mere med en PowerGard™ Protection Plus-plan, så den også omfatter motortilbehør, det elektriske system, hydrauliksystemet og førerplatformen.

100 %

STYR PÅ REPARATIONSOMKOSTNINGER

0 %

INFLATIONSOMKOSTNINGER VED REPARATION

HØJERE

GENSALGSVÆRDI

DRIFTSTID

UDE I MARKEN

**OP TIL
8 ÅR / 8.000 TIMER**

¹Kun hos deltagende forhandlere. Vedligeholdelsesaftale påkrævet.

SPAR FLERE PENGE MED VEDLIGEHOLD I HELE LEVETIDEN

POWERGARD™

Når du kombinerer PowerGard™ Protection med en vedligeholdelsesaftale, får du bedre kontrol over dine omkostninger, hvilket betyder, at du er beskyttet mod uforudsete udgifter, og at du øger din traktors gensalgsværdi.²

Blev mere effektiv med vores digitale vedligeholdelses- og reparationsstyring. Forbind din maskine med din foretrukne forhandlers serviceteknikere, så tager de sig automatisk af den løbende vedligeholdelse.³

**FULD KONTROL
OVER SERVICEOM-
KOSTNINGERNE**

**OP TIL
5 %**

**HØJERE
RESTVÆRDI
I GENNEMSNIT**

FORDEL VED GENSALGSVÆRDIEN AF BRUGT TRAKTOR

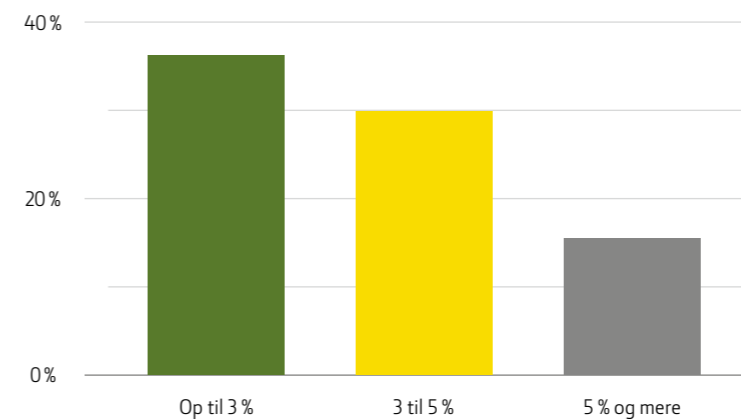

En undersøgelse udført af WEIHENSTEPHAN-TRIESDORF University of Applied Sciences i foråret 2022 viser, at når kunder køber en brugt traktor, er de villige til at betale op til 5 % mere i gennemsnit for traktorer, der er blevet eftersat og vedligeholdt korrekt af en forhandler.



² Hos deltagende forhandlere
³ Under forudsætning af kundens accept

SPECIFIKATIONER

| | 7R 270 | 7R 290 | 7R 310 | 7R 330 | 7R 350 |
|---|---------------|---------------|---------------|---------------|---------------|
| MOTORYDELSE | | | | | |
| Nominal motoreffekt (ECE-R120), hk (kW) | 270 (199) | 290 (213) | 310 (228) | 330 (243) | 350 (257) |
| Maks. motoreffekt ved 1.900 o./min. (ECE-R120), hk (kW) | 297 (218) | 319 (235) | 341 (251) | 363 (267) | 385 (283) |
| Maks. motoreffekt med IPM ved 1.900 o./min. (ECE-R120), hk (kW) | 305 (224) | 332 (244) | 352 (259) | 373 (274) | 388 (285) |
| Intelligent effektstyring, hk | 30 | 30 | 30 | 30 | 25 |
| Konstant effektområde, o/min. | 1.550 - 2.100 | 1.500 - 2.100 | 1.500 - 2.100 | 1.500 - 2.100 | 1.600 - 2.100 |
| Stigning i drejningsmoment, % | 38 | 40 | 40 | 40 | 40 |
| Motorkraftforøgelse, % | 10 | 10 | 10 | 10 | 10 |
| Motorens maks. drejningsmoment ved 1.600 o/min, Nm | 1.245 | 1.358 | 1.452 | 1.545 | 1.580 |

MOTOR

| | | |
|-----------------|---|--|
| Producent | John Deere Power Systems | |
| Type | John Deere PowerTech™ 6,8 l (kompatibel med B8 diesel), diesel, in-line, 6 cylindre, våde cylinderforinger med 4 topventiler | John Deere PowerTech™ 9.0 l (kompatibel med B8 diesel), diesel, in-line, 6 cylindre, våde cylinderforinger med 4 topventiler |
| Efterbehandling | Langtidsholdbart og vedligeholdelsesfrit dieselpartikelfilter (DPF), dieseltilningskatalysator (diesel oxidation catalyst/DOC), SCR-system (selective catalytic reduction) med dieseludstødningsvæske (DEF) | |
| Indsugning | To turboladere i serie, med fast geometri og variabel geometri – luft-til-luft efterkøling og recirkulationssystem af nedkølet udstødningsgas | Enkelt turbolader med variabel geometri, luft-til-luft efterkøling og recirkulationssystem af nedkølet udstødningsgas |

TRANSMISSIONER

| e23™ TRANSMISSION MED EFFICIENCY MANAGER™ | | |
|--|--|------------------|
| 23 fremadgående gear/11 bakgear, 40 km/t, venstre- og højrehåndsbetjent vendegeare | Standard - 40 km/t @ 1.600 o/min med 205 cm dæk, Ekstraudstyr - 40 km/t @ 1.520 o/min med 215 cm dæk | kan ikke leveres |
| 23 fremadgående gear/11 bakgear, 50 km/t, venstre- og højrehåndsbetjent vendegeare | Ekstraudstyr - 50 km/t ved 1.900 o/min med 205 cm dæk, Ekstraudstyr - 50 km/t ved 1.800 o/min med 215 cm dæk | kan ikke leveres |
| AUTOPOWR™ | | |
| Variabel, 0,05-40 km/t, venstre- og højrehåndsbetjent vendegeare eller CommandPRO™ | Ekstraudstyr - 40 km/t ved 1.360 o/min med 205 cm dæk, Ekstraudstyr - 40 km/t ved 1.290 o/min med 215 cm dæk | |
| Variabel, 0,05-50 km/t, venstre- og højrehåndsbetjent vendegeare eller CommandPRO™ | Ekstraudstyr - 50 km/t ved 1.700 o/min med 205 cm dæk, Ekstraudstyr - 50 km/t ved 1.620 o/min med 215 cm dæk | |

AKSLER

| BAGAKSLER | | |
|--|--|------------------|
| 110 x 2.550 mm variabelt område | Standard | kan ikke leveres |
| 120 x 2.550 mm, variabelt område | Ekstraudstyr | Standard |
| Flangeaksel 335 mm boltcirkel | Ekstraudstyr | |
| FRONTAKSLER | | |
| 1300-serien forhjulstræk med Triple Link Suspension | Standard | kan ikke leveres |
| 1300-serien forhjulstræk med Triple Link Suspension og våde skivebrems foran | Ekstraudstyr til 40 km/t, obligatorisk til 50 km/t eller til 18.000 kg maksimal tilladt vægt | Standard |
| DIFFERENTIALSPÆRRE | | |
| Differentialspærre - for- og bagaksel | Fuldt låsende elektrohydraulik - Til/fra auto tilstand afhængigt af styrevinkel | |

| | 7R 270 | 7R 290 | 7R 310 | 7R 330 | 7R 350 |
|-----------------------------------|---|--------|--------|--------|--------|
| ELEKTRISK SYSTEM | | | | | |
| Generator/batteri | Standard: 210 A / 12 V Ekstraudstyr: 250 A / 12 V | | | | |
| STYRETØJ | | | | | |
| Ratstammetype | Vippe- og teleskopstyring med hukommelsesfunktion | | | | |
| Hydraulisk powerstyring | Hydraulik med belastningsføler med gennemstrømningsmåling og elektrisk reservepumpe | | | | |
| Reaktiv styring | Ekstraudstyr - belastningsreaktivt styresystem med selvcentrerende styringsegenskaber. | | | | |
| ActiveCommand Steering 2 (ACS™ 2) | Ekstraudstyr – styringssystem, der giver mulighed for at vælge styretøj med variabel eller fast udveksling, justerbar ratmodstand og justerbar styringsfølsomhed. Systemet omfatter dynamisk vej-hjulforskydningskontrol, fuld elektronisk styring, passiv følelig feedback og elektrisk backup-pumpe | | | | |

HYDRAULIKSYSTEM

| | |
|---|---|
| Type | Lukket center, tryk/flowkompenseret system (PFC) med belastningsføling |
| Hovedpumpe, stempelaksel (slagvolumen) | Standard: 63 cm³ – Ekstraudstyr: 85 cm³ |
| Maks. tryk, bar | 204 |
| Bageste SCV med 12,7 mm ISO-koblinger | 4 / 5 / 6 – Premium koblinger med højtrykafastningsgreb |
| Nominal flow, 63 cm³ pumpe, l/min. | 162 |
| Nominal flow, 85 cm³ pumpe, l/min. | 223 |
| Maks. flow ved en enkelt SCV bagtil, l/min. | 132 |
| Forreste SCV'er | 1 SCV som standardudstyr med frontlift, 2 SCV'er som ekstraudstyr med frontlift |
| Flow til rådighed ved forreste SCV'er, l/min | 126 |
| Olieudtagskapacitet, l | Standard: 65 / ekstraudstyr med ekstra tank: 85 |
| Power Beyond koblinger | Ekstraudstyr (12,7 mm eller 6,4 mm koblinger) |
| Midtermonteret elektrohydraulisk ventilgruppe | Ekstraudstyr, med tre selvstændige funktioner til indbygget betjening af midtermonteret redskab eller frontlæsser |

BAGERSTE TREPUNKTSOPHÆNG

| | |
|---|---|
| Type | Elektrohydraulisk trækarmføler, belastnings- og dybdekontrol, trinløs mix, flydende |
| Sammenkoblingssystem | Walterscheid med krogender |
| Stabilisering af trækarme | Svingklodser eller Deluxe-svingstabilisatorer |
| Kategori | 3/3N eller 4N/3 |
| Løftekapacitet gennem fuldt løfteområde (610 mm bag kobling, OECD) | Standard - 6.900 kg Ekstraudstyr – 7.850 kg (kræver flange- eller 120 mm aksel) |
| Maksimal løftekapacitet, målt med bagerste trepunktsophæng (ekstraudstyr) (krogene, OECD) | 13.010 kg |
| Topstang | Ekstraudstyr – Hydraulisk topstang – Kat. 3 (90 mm) |

TRÆKBOM OG VOGNTRÆK

| | | |
|--|---|--|
| Trækbom | Kategori 3 med 38 mm bolt / kat. 3 med 38 mm bolt til stor belastning / Kat. 4 med 50 mm bolt til stor belastning | Kategori 4 med 50 mm stift til stor belastning |
| Maksimal lodret last (Kontroller værdierne for det enkelte land) | 2.766 kg med kat. 3, 3.000 kg med kat. 3 HD og Kat. 4 HD | 3.000 kg med kat. 4 HD |
| 3-i-1-lift, med Kat. 3 trækbom | Ekstraudstyr | kan ikke leveres |
| 3-i-1-lift, med Kat. 4 trækbom | Ekstraudstyr | |
| Ekstraudstyr: Indsats til 3-i-1 træktøjskinner | 80 mm kugletræk, pitontræk, vogntræk | |
| Hitchkrog med krog og kat. 3 trækbom | Ekstraudstyr | |

FRONTLIFT, EKSTRAUDSTYR

| | |
|--|--|
| Type | Standard eller Premium frontlift (inkluderer pushbar og jordhøjde løftearme) |
| Kategori | 3N |
| Løftekapacitet i fuldt løfteområde, med krogender (610 / 0 mm foran kobling, OECD), kg | 3.150 / 3.500 |

| | 7R 270 | 7R 290 | 7R 310 | 7R 330 | 7R 350 |
|---|--|--------|--------|--------|--------|
| BAGERSTE KRAFTUDTAG | | | | | |
| Type | Elektrohydraulisk skift via olieafkølet flerpladekobling | | | | |
| Kraftudtag 1.000 o/min. (motorens o/min. ved nominel hastighed for kraftudtaget) | 1.950 | | | | |
| Kraftudtag 540/1.000 o/min (motorens o/min ved nominel hastighed for kraftudtaget) | 1.950 / 1.950 | | | | |
| Kraftudtag 540E/1.000/1.000E o/min (motorens o./min ved nominelle hastigheder for kraftudtaget) | 1.750 / 1.950 / 1.750 | | | | |
| Kraftudtag 540/540E/1.000 o/min (motorens o/min ved nominelle hastigheder for kraftudtaget) | 1.950 / 1.750 / 1.950 | | | | |
| Akselstørrelse | Standard – 45 mm, 20-not, Ekstraudstyr – 35 mm, 6-not / 21-not, | | | | |
| FORRESTE KRAFTUDTAG, ekstraudstyr | | | | | |
| Type | Elektrohydraulisk omskiftet via olieafkølet flerpladekobling | | | | |
| Kraftudtag 1.000 o/min. (motorens o/min. ved nominel hastighed for kraftudtaget) | 1.940 | | | | |
| Akselstørrelse | 35 mm, 6-not eller 21-not (tilgængelighed afhænger af stedet) | | | | |
| FØRERHUS | | | | | |
| Affjedring | Ekstraudstyr- elektrisk justerbar førerhusaffjedring eller John Deere eksklusivt ActiveSeat™ II | | | | |
| Sæde | Standard: Stof Ekstraudstyr: Perforeret lædersæde med aktiv ventilation, opvarmning og massagefunktion | | | | |
| Justering af sæde | Ekstraudstyr: 25° venstre og 40° højre sædedrejning; elektrisk sædejustering, pneumatisk lændestøtte, justerbart ryglæn | | | | |
| Infotainment | Standard: AM/FM-radio Ekstraudstyr: 6,4" trykskærm DAB+-radio med 6.1 surround-højttalersystem og Bluetooth | | | | |
| Komfortegenskaber | Standard: Fodstøtter Ekstraudstyr: Aktivt kølet køleskab, gulvmåtte i tæppemateriale, tonet bagrude | | | | |
| Lys | Halogen- eller 360° LED-lyspakke; ekstraudstyr: 3 LED-rotorblink | | | | |
| INTEGRERET TEKNOLOGI | | | | | |
| CommandCenter™-skærm | Standard – 32,5 cm G5 ^{Plus} CommandCenter™-skærm, Ekstraudstyr – 32,5 cm G5 ^{Plus} CommandCenter™-skærm med G5 ^{Plus} udvidet skærm | | | | |
| Indbygget StarFire™-antenne | StarFire™-antenne indbygget i førerhuset – standard SF1 (+/- 15 cm), ekstraudstyr SF-RTK (+/- 2,5 cm) nøjagtighed | | | | |
| Faste licenser | AutoTrac™, sektionskontrol, variabel mængdedosering, dokumentation, Data Sync, trådløse opdateringer, skærm med fjernadgang | | | | |
| G5™ avancerede licenser som ekstraudstyr | AutoTrac™-redskabsstyring, AutoTrac™-vendeaugmatik, AutoPath™, dataudveksling, John Deere Machine Sync, SF-RTK, AutoTrac™ RowSense™/Vision | | | | |
| Konnektivitetshardware | Inkluderer indbygget førerhusledningsnet, antenne, JDLINK™-modem (John Deere Modular Telematics Gateway) og ethernet-ledningsnet. Ethernet-ledningsnet kan variere afhængig af konfiguration. | | | | |
| Konnektivetsabonnement | Konnektivitetsservice afhænger af tilgængelighed i det aktuelle land. JDLINK™-konnektivitet kan oprettes i John Deere Operations Center™. | | | | |
| Konnektivetsmuligheder | Traktor-Redskab-management Bageste redskab Ethernet-forbindelsestik til højhastigheds-ISOBUS | | | | |

A | AKSELAFSTAND

2.925 mm

B | SAMLET LÆNGDE

5.910 mm målt fra bageste lift til frontlift

C | TOTALHØJDE

3.494 mm, målt fra jorden til toppen af førerhuset med baghjul på 215 cm (SRI 1025)

D | SAMLET BREDDER

2.550 mm, basis traktorbredde, den samlede bredde afhænger af dæk og sporindstillinger

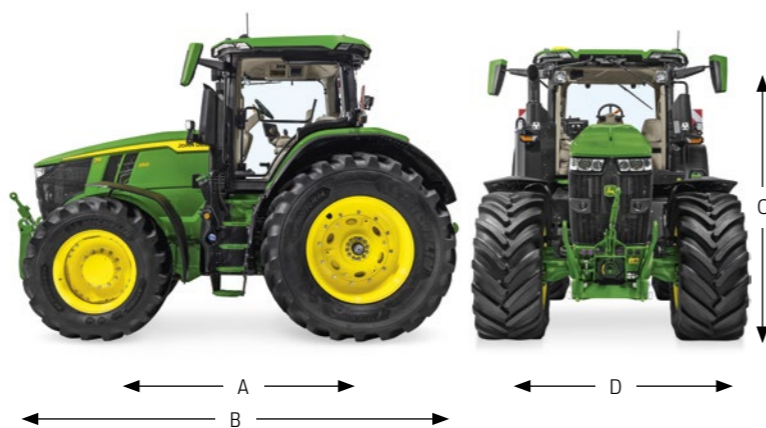

| | 7R 270 | 7R 290 | 7R 310 | 7R 330 | 7R 350 |
|---|--|--------|--------|--------|------------------|
| DIVERSE | | | | | |
| ServiceADVISOR Remote | Ekstraudstyr | | | | |
| Video-/kamerafunktioner med CommandCenter™ | 4 analoge og 2 digitale videostik til G5 ^{Plus} -skærmen; Ekstraudstyr: Indbygget digital kamera bagpå | | | | |
| Vognbremsesystem | Ekstraudstyr: Pneumatisk Dual Line-system, inkl. lufttørrer og/eller hydraulisk Dual Line-system | | | | |
| Ballast-udstyr | Brancheeksklusiv EZ Ballast-system – montering/afmontering af 1.700 kg vægtblok fra førerhuset | | | | |
| FARMSIGHT™ SERVICES | | | | | |
| Eftersyn før levering, oprettelse af MyJohnDeere™-konto, maskinoverdragelse og oplæring | En del af FarmSight™ Services BASE-pakken | | | | |
| Fjernovervågning af maskine (inkl. Expert Alerts-funktion) | En del af FarmSight™ Services BASE-pakken | | | | |
| KAPACITETER | | | | | |
| Brændstoftank, med e23™, l | 463 | | | | kan ikke leveres |
| Brændstoftank med AutoPowr™, l | 513 | | | | |
| DEF-tank, l | 26,2 | | | | |
| DIMENSIONER OG VÆGT | | | | | |
| Akselafstand, mm | 2.925 | | | | |
| SAMLET LÆNGDE, mm | | | | | |
| Minimumslængde, målt fra det bageste lift til forreste frontvægtholder (uden vægte) | 5.547 / 5.966 | | | | |
| Maks. længde, målt fra det bageste lift til frontlift | 5.910 | | | | |
| SAMLET HØJDE, mm | | | | | |
| Minimumshøjde, målt med 215 cm (SRI 1025) baghjul | 3.494 | | | | |
| SAMLET BREDDER, mm | | | | | |
| Samlet bredde ¹ , i mm | 2.550 | | | | |
| Flange til flange-bredde, i mm | 1.892 | | | | |
| FRIHØJDE, MM | | | | | |
| Maks. | 670 | | | | |
| VENDERADIUS | | | | | |
| Min. venderadius, m ² | 6,4 | | | | |
| VÆGTE | | | | | |
| Gennemsnitlig vægt ved levering, kg ³ | 11.400 | | | | |
| Maksimal tilladt vægt, kg | 18.000 | | | | |
| DÆKSTØRRELSER | | | | | |
| Maks. dækstørrelser på foraksel, (diameter i cm) | VF 710/55 R34 (168) | | | | |
| Maks. dækstørrelser på bagaksel, (diameter i cm) | VF 900/60 R42 (215) / VF 750/70 R44 (218) | | | | |

¹ Totalbredde afhænger af dæk, akselkonfiguration og sporindstillinger² med 620/75R30 dæk @ 106,8 mm afstand, TLS³ Udstyret med TLS/AutoPowr/flangeaksel/tom støtte til forvægt/kroge med afstivningsklodser/3-i-1 trækstang med forbindelsesled med anhængertræk/brændstof ved forsendelse/bagdæk 650/85R38/frontdæk 540/65R34

NOTHING RUNS LIKE A DEERE™

Sandsynligheden taler for, at når du har brug for os, så har du brug for os med det samme. For at få rådgivning, hjælp til at løse et problem eller fremskaffe en reservedel. Kontakt os. Vores teknikere står klar. Alle vores teknikere er fabriksuddannede og anvender selvfølgelig kun originale John Deere reservedele og produkter. Vores stærke satsning på kvalitet går længere end bare din maskine – vi kan også tilbyde finansieringsløsninger, der garanteret passer til dit budget og dine planer.



Denne brochure uddeles over hele verden. I forbindelse med generel information, billeder og beskrivelser kan nogle illustrationer og tekster indeholde oplysninger om finansiering, kredit, forsikring, fabriksudstyr og tilbehør som ikke markedsføres alle steder. Indhent nærmere oplysninger hos din forhandler. John Deere forbeholder sig ret til uden varsel at ændre specifikationer og design på de produkter, der er beskrevet i denne brochure. John Deere's grønne og gule farve, den springende hjort samt JOHN DEERE er varemærker for Deere & Company.