

5M



JOHN DEERE

NOTHING RUNS LIKE A DEERE

PASSION FOR LANDBRUGET





Må vi præsentere 5M: Din ultimative landbrugsmedhjælper til alt, hvad du gør. Den er kompakt og let, men alligevel kraftfuld, og den er en mester i at manøvrere og giver dit landbrug læsserkompetencer i særklasse. Dens panoramaførerhus giver fremragende udsyn, mens gearskiftet, der sidder lige ved fingerspidserne, sikrer jævn kørsel på vej. I marken giver Powr8™-transmissionen med 8 Powershift-skiftbare gear rigeligt med problemfri power, og AutoTrac™ garanterer, at der ikke sker overlap, så du kan holde dig effektivt på sporet.

INDHOLD

Oversigt.....	4
Komfortabelt førerhus.....	6
Motorer	8
Transmissioner	10
Frontlæssere	12
Intelligente landbrugs løsninger	14
Hydraulik, træk, kraftudtag	16
Vedligeholdelse.....	18
Specifikationer.....	20

HURTIGERE FÆRDIG, RIGTIGT FÆRDIG.

OVERSIGT

Mens den utrættelige udvikling af 5M-serien fortsætter, forbliver vores fokus på den kompromisløse alsidighed. Med præcision og effektivitet er disse kompakte og lette frontlæssermuskelbundter klar til alle typer af udfordringer i det mest krævende terræn og ved de tungeste læs.

1 | GEARSKIFTE UNDER BELASTNING

Vores Powr8™-transmission giver dig otte power-shift skiftbare gear (ekstraudstyr). Alle vores transmissioner, herunder PowerQuad™ Plus og PowrReverser™, er udstyret med håndudkoblingsfunktion og krybegear som ekstraudstyr.

3 | KOMPAKT OG LET

Med en standardmaskinvægt på 4,4 t og en lille venderadius på kun 4 m er 5M så brugervenlig, som traktorer i denne klasse overhovedet kan blive.

5 | SAMLET PRODUKTIVITET

5M kan fremvise stærke tal, der giver endnu bedre produktivitet med større redskaber: op til 5,7 t liftkapacitet ved kugleenderne, nyttelast på op til 3,8 t.

2 | INTEGRERET AUTOTRAC™

Giv effektiviteten og komforten et løft ved at lade vores håndfri, gps-styrede automatiske styresystem finde det optimale spor, mens du kan holde fokus på andre kritiske opgaver.

4 | MASSER AF KRÆFTER

Med 134 hk maks. og et drejningsmoment på 541 Nm yder den 4,5-liters John Deere PowerTech™ Plus motor ekstraordinær effekttæthed til letvægteren 5M.

6 | MUSKULØS HYDRAULIK

Gør flere opgaver færdige i løbet af kun ét træk takket være vores åben center hydrauliksystem, der giver et rigeligt olieflow på op til 73 l/min.

7 | FORBEREDT TIL FRONTLÆSSER

Som udstyr kan du tilvælge 5M forberedt til vores 543M/R-serie eller 603M/R-serie frontlæssere, så du kan håndtere en lang række yderligere opgaver hurtigt og effektivt.





5M's førerhus, der har rigeligt med plads og komfort, overlegen ergonomi og et fantastisk panoramaudsyn, sætter nye standarder for sin klasse. Den åbne platformsvariant* giver tilsvarende komfort og ergonomisk standard.

8 | KOMFORTABELT ARBEJDE

Her er masser at nyde: luftaffjedret sæde med varme, aircondition, op til flere opbevaringsrum. Fås også som åben førerplatform.

9 | SE DET HELE

Få perfekt udsyn gennem panoramataget, når du arbejder med en frontlæsser, og fortsæt arbejdet selv ved lav sigtbarhed med de kraftige LED-forlygter og arbejdslygter, der er inkluderet i den samlede LED-lyspakke.

10 | DRIFTSTID MEDFØLGER

Med Expert Alerts kan din John Deere forhandler identificere mulige maskinproblemer og tage sig af dem, før de skaber problemer. Velkommen til Connected Support™.

*Fås ikke til 5075M og 5130M

NYD TUREN

KOMFORTABELT FØRERHUS

Når du stiger op i 5M's førerhus, hvor der er nem adgang, kan du straks mærke det: Her er der masser af plads til at få en behagelig arbejdsdag, og der er overraskende stille. Alle styreenheder og instrumenter er placeret ergonomisk, så du kan styre traktoren intuitivt og ubesværet. God arbejdslyst.



SE ALT, GØR ALT

Instrumentbrættet er udstyret med en skærm, der kan omkonfigureres: 3 LCD-skærme, hvoraf den ene kan brugertilpasses. Styr skærm- og traktorfunktioner, kørespor, justeringer på farten, foragre og meget mere med konsolknapper (kun PowerQuad™, Power8™).

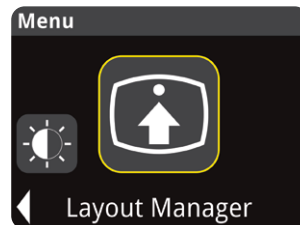
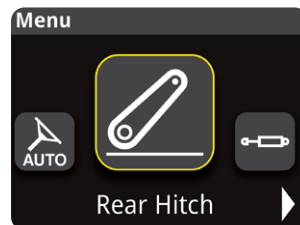
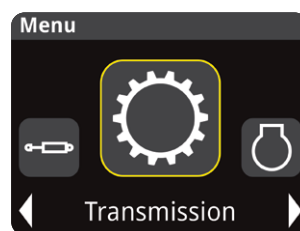
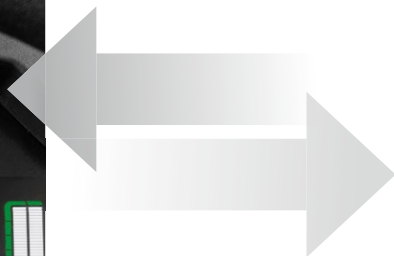



1 | AUTOTRAC AKTIVERING

Praktisk aktivering af AutoTrac, mens din hånd hviler på den elektroniske træktøjsstyring.

2 | UDSYN FREMAD

Nyd uhindret udsyn fremad hen over den svagt hældende motorhjelms og udstødningen ved hjørnestolpen.

3 | NEMT GEARSKIFT

Glidende og nemt gearskift med én hånd – uden brug af fodkobling.

4 | FRONTLÆSSER JOYSTICK

Få fordel af ergonomisk og præcis frontlæsserstyring med reverseringsknapper, der er bekvemt placeret på joysticket.

5 | E-GASHÅND- TAG

Yderst præcis regulering af motorens omdrejninger, så du hurtigt og præcist kan nå den ønskede hastighed og holde den.

6 | ERGONOMISK POWERSHIFT™

Få fordel af ergonomisk placerede powershift-gearskift lige ved fingerspidserne på den højre konsol.

SKABT TIL DIT LANDBRUG

MOTORER

Kravene til landbrugsmaskiners motorydeevne er unikke. Og nådesløse. Der er ikke plads til kompromiser. Derfor har vi bygget vores egne – fuldt optimeret til landbrugsanvendelser.

Når seriøs muskelkraft møder optimal brændstoføkonomi, lavt DEF-forbrug og vedligeholdelsesfrie efterbehandlingssystemer, så ved du, at din traktor er bygget af folk, der forstår, hvilken ydeevne du og dit landbrug har brug for. Det er hver eneste 5M-motor et bevis på.

5M-MODELLER (MAKS. EFFEKT 97/68/EF)

5130M	135 hk (99,9 kW)	4-cyl.
5120M	125 hk (92,1 kW)	4-cyl.
5105M	110 hk (81 kW)	4-cyl.
5095M	100 hk (73,7 kW)	4-cyl.
5075M	75 hk (55 kW)	3-cyl.

Skal du slå græs? Skal du rydde sne? Skal du trække landbrugsredskaber? Og meget andet? 5M er klar til din dag – i fem hestekraftvarianter.

REN OG KRAFTFULD

Vores PowerTech™ - turbodieselmotorer overholder de strenge Trin V-emissionsgrænser. Oplev de reaktionsdygtige kraft- og momentreserver, når du skal trække tunge læs og overvinde alle typer terræn.

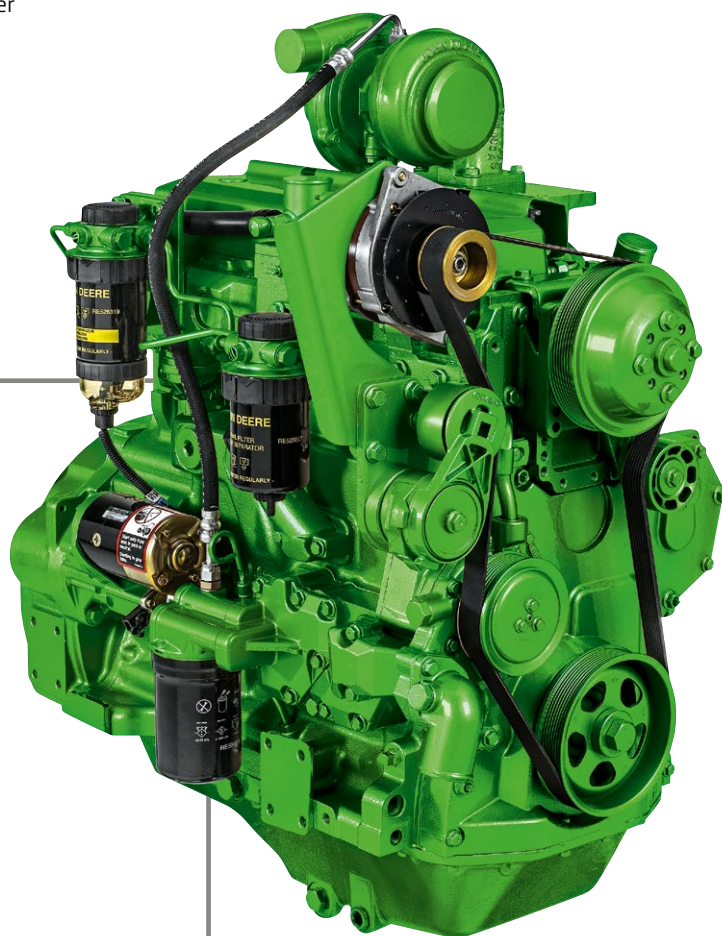



5130M

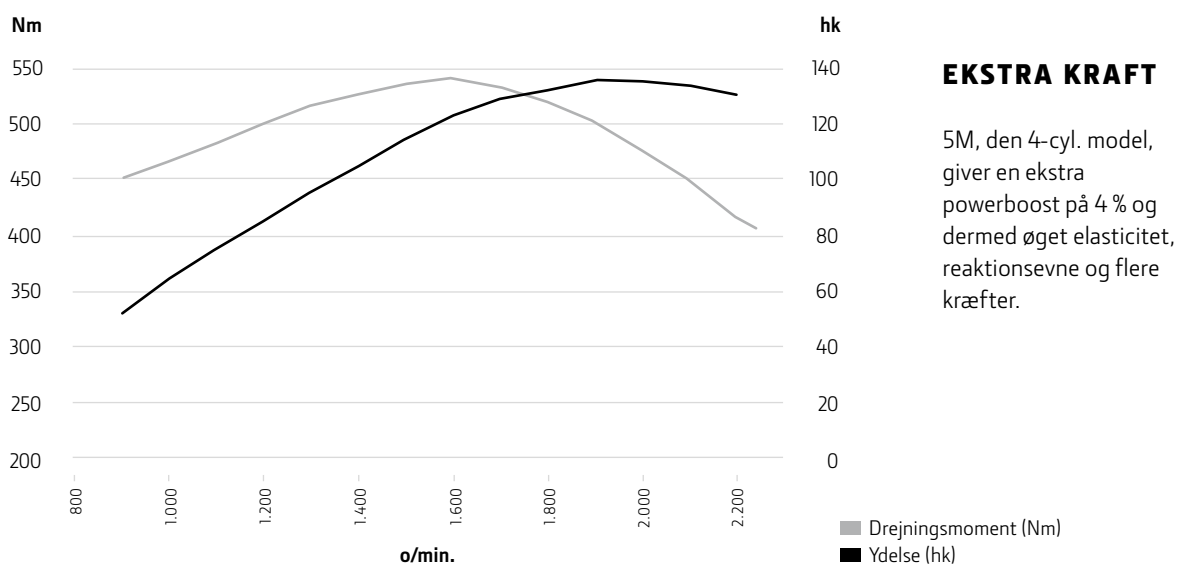

EKSTRA KRAFT

5M, den 4-cyl. model, giver en ekstra powerboost på 4 % og dermed øget elasticitet, reaktionsevne og flere kræfter.

■ Drejningsmoment (Nm)
 ■ Ydelse (hk)

OPGRADERING AF YDEEVNE

TRANSMISSIONER

Ud over vores PowrReverser™ og PowrReverser™ HiLo omfatter vores sortiment af 5M nu også vores PowrQuad™ Plus og Powr8™-transmissionen med fire eller otte powershift skiftbare gear – helt unikt i denne traktorklasse. Skift retning helt ubesværet uden manuel udkobling eller bremsning, og skift gear på farten under belastning med fuldt synkroniserede intervaller og gear.

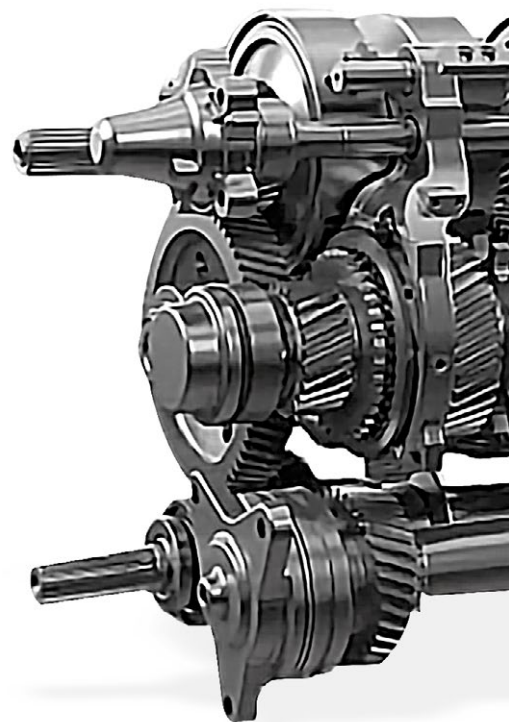

DET PERFEKTE MATCH: 5M OG POWR8™

For at fuldende 5M's kraft og drejningsmoment kan du få vores Powr8™-transmission med 32F/16R-hastigheder, gruppegear-speed match og brændstofbesparende transport ved op til 40 km/t ved reducerede motorhastigheder.

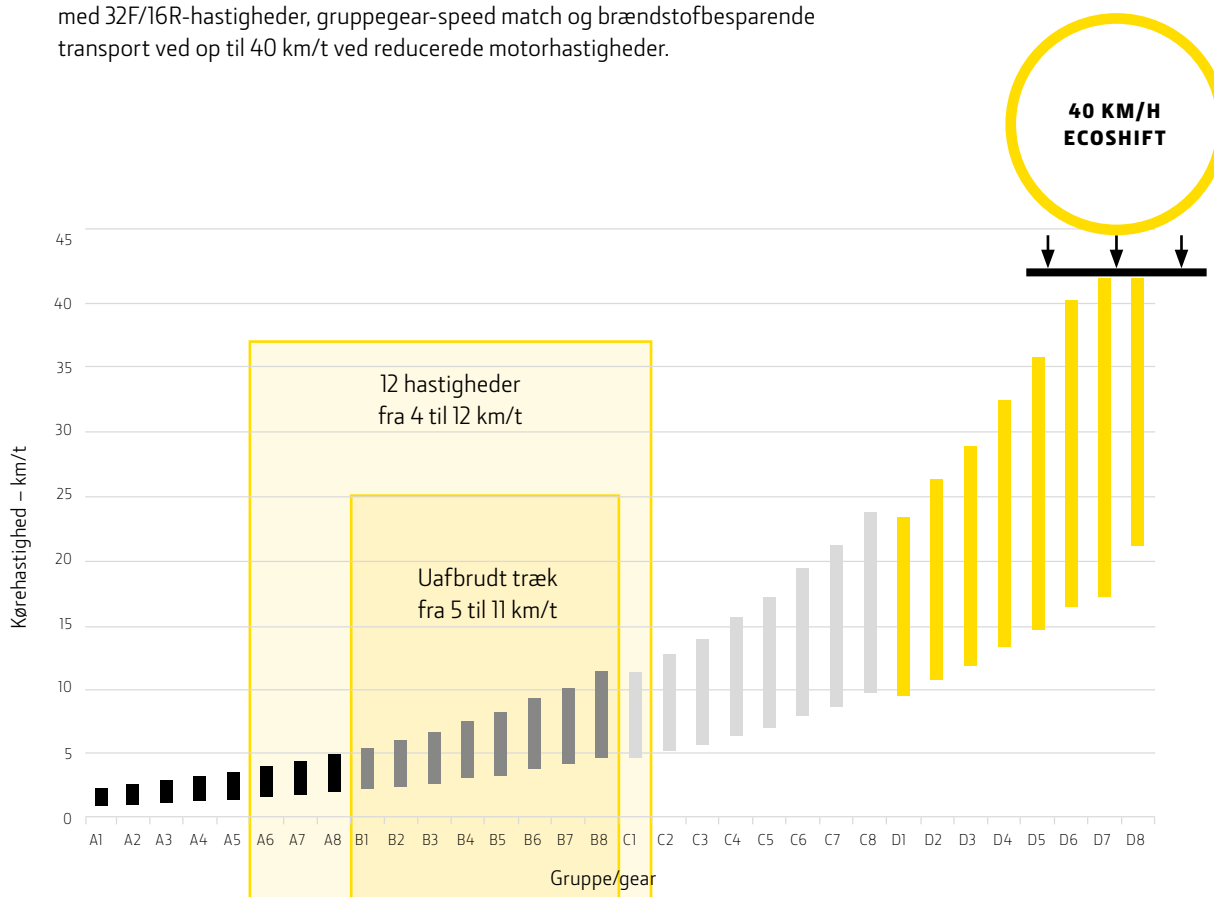

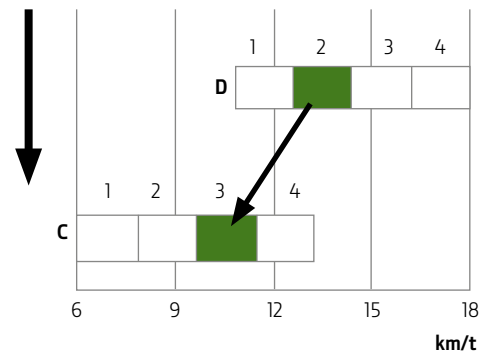
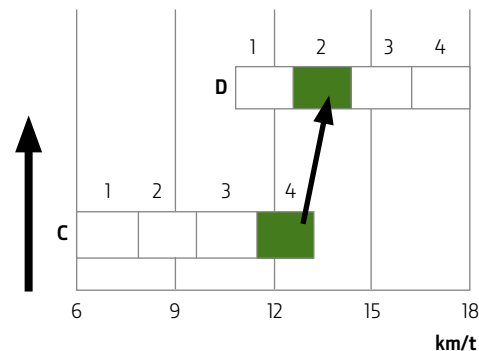
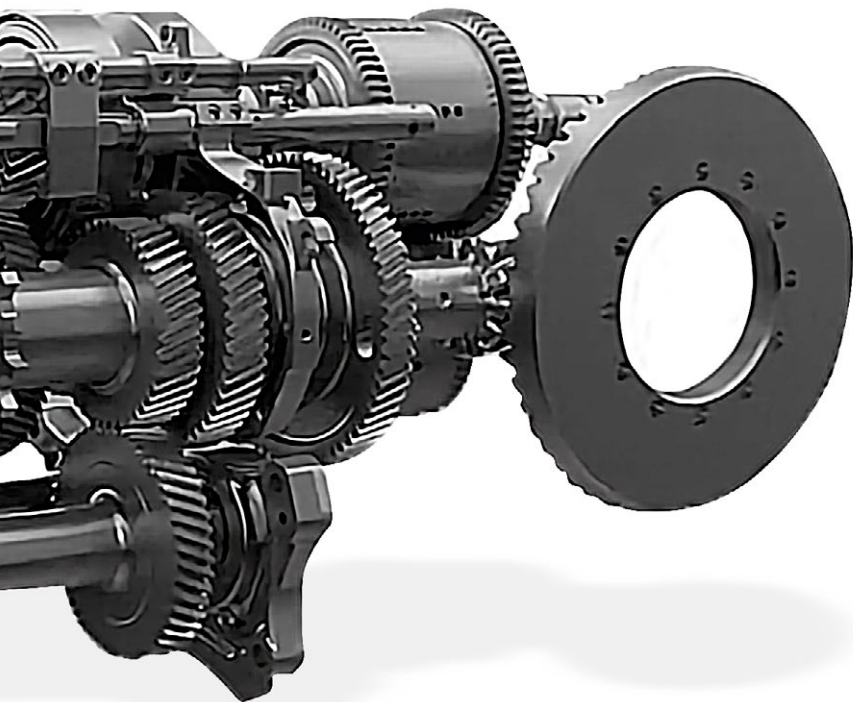

Speedmatch sikrer, at når du skifter gruppegear med Powr8™ eller PowerQuad™, vælger transmissionen altid det gear, der passer bedst til traktorens hastighed fremad.



POWR8™

Med otte powershift gear leverer vores Powr8™-transmission uafbrudt trækraft. Dine 32F/16R-hastigheder befinder sig på én enkelt gearvælger, hvor du med trykknapper kan skifte op/ned, ligesom du også skifter interval uden fodkobling.

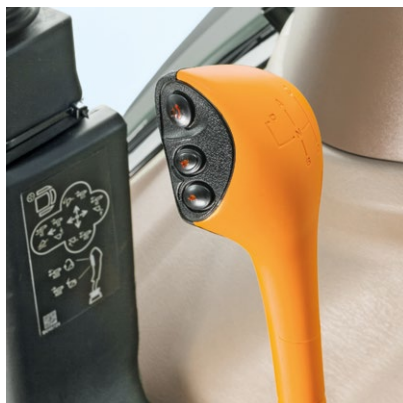

POWRQUAD™ PLUS

PowrQuad™ Plus er ideel til ballepresning, frontlæsarbejde, træk af redskaber og hyppig transport, og én enkelt gruppegearstang er det eneste, du har brug for til at udføre arbejdet med 16 hastigheder til fremadkørsel og 16 hastigheder til baglænskørsel (16F/16R). Få fordel af ubesværet at skifte op og ned i gear med trykknapper og at skifte gruppe uden fodkobling.



POWRREVERSER™

Har du hyppige retningsskift, f.eks. når der skal læsses? Så vil du elske den praktiske PowrReverser™. Og ved opgaver, der er mere ligetil, og som ikke kræver hyppige gearskift, fungerer PowrReverser™-transmissionens strategi med to gearvælgere helt fantastisk!

BARE FLYT DET

FRONTLÆSSERE

En John Deere frontlæsser er det ideelle supplement til din 5M-traktor. Disse robuste frontlæssere, der er bygget til lille venderadius og til at klare tunge læs til sultne køer uden at gøre bøvl, er gjort af det samme stof som vores 5M. Den lave motorhjelms og vores strømlinede armdesign gør, at du altid har udsyn til omgivelserne. Se den perfekte frontlæsser til dine behov lige her.



M-SERIEN FRONTLÆSSERE

De alsidige og prisbillige M-læssere er ideelle til alle standardopgaver for frontlæssere som f.eks. indsamling af baller, fodring af kvæg og flytning af paller.



R-SERIEN FRONTLÆSSERE

Hvis du har brug for ekstra stor løftekapacitet, udfører tunge opgaver, eller hvis du gerne vil have endnu bedre udsyn, ekstra komfort og ydeevne, så vil vores R-serie frontlæssere være den bedste løsning for dig.



KOMBINATION AF TRAKTOR/FRONTLÆSSER

Der fås to M- og R-frontlæssere til 5M-traktorerne.

	543M	603M	543R	543R	603R	603R
	MSL	MSL	NSL	MSL	NSL	MSL
Løftekapacitet ved fuld højde / målt ved 800 mm ud fra drejepunkterne, kg	1451	1633	1335	1712	1489	1808



CLICK AND GO

Takket være det selvjusterende, flydende system i den indbyggede, automatiske armlås kan det hverken være hurtigere eller nemmere at sætte vores frontlæssere på. Og det er lige så let at sætte dem af igen.

JOYSTICK MED GEARSKIFTE-KNAPPER

Klart den mest bekvemme måde at betjene en frontlæsser på: Bare skift PowerShift™-gear lige på joysticket.

ET GODT OVERBLIK

Vores frontlæssere er i deres udformning optimeret med fremragende udsyn, når du kobler redskaberne på, og selvfølgelig når frontlæsseren skal bruges.

ARBEJD OVERALT

Med 5M'erenes 4-meters venderadius kan du ubesværet navigere på selv de smalleste steder.

BEHERSK FREMTIDEN

INTELLIGENTE LANDBRUGSLØSNINGER

Gør din virksomhed fremtidssikker ved at eje en traktor, der beholder sin værdi i årevis. 5M er udstyret med moderne præcisionslandbrugsteknologi som f.eks. AutoTrac™ og tidsbesparende ISOBUS-dokumentationskompetencer.

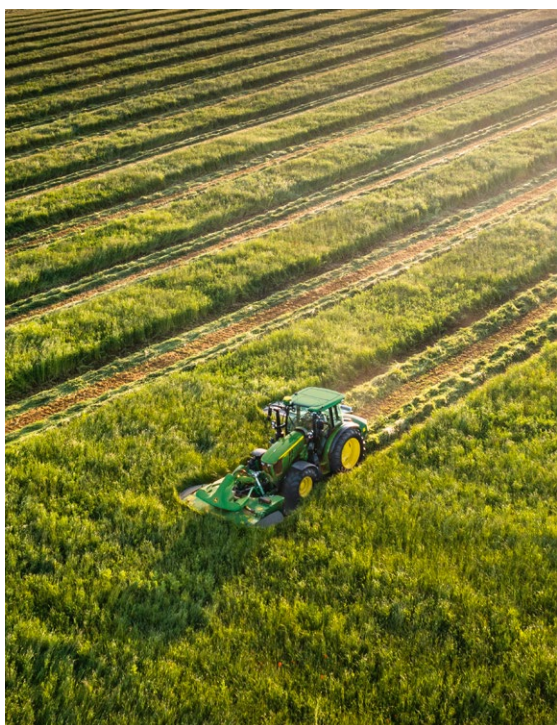

PRÆCISION BETALER SIG

Med det indbyggede AutoTrac™-styresystem kan du forvente markante produktivetsforbedringer. Forvent reducerede driftsomkostninger, forbedret arbejds effektivitet og mere førerkomfort til en meget fordelagtig pris. Det integrerede AutoTrac™, der meget bekvemt er placeret i instrumentbrættet, leveres med vores gennemprøvede StarFire™-antenne, herunder vores differentierede SF1-korrektions signal med 15 cm præcision og er perfekt til navigering i lige spor med fuldkommen præcision. Du kan gemme op til 10 A-B spor i systemet.



Indbygget AutoTrac™ løfter skærmen i instrumentbrættet til et nyt niveau



SIGT HØJERE: AUTOTRAC™ COMPLETE

Er du på udkig efter en opgradering? Overvej AutoTrac™ complete. Dette omfattende ekstraudstyr giver hele spektret af John Deeres topmoderne styringsløsninger. Ud over den funktion, som den integrerede mulighed har, så omfatter AutoTrac™ complete den ekstra G5™-skærm og aktiverer kurver og buede spor, tager hensyn til administration af styringslinjer via John Deere Operations Center™ og omfatter mange flere innovative funktioner, der kan strømline din drift.*

DRIFTSTID OMBORD

Med 5M's Expert Alerts-teknologi, der tidligere kun fandtes i store traktorer, kan din John Deere forhandler identificere og ordne potentielle tekniske problemer, inden de skaber problemer.

DRIFTSTIDSFORMEL

John Deere Connected Support™ kombinerer maskinopkobling, innovative værktøjer og proaktiv forhandlersupport for at sikre, at dine maskiner står til rådighed for dig hele sæsonen og med optimal ydeevne.



*Maskinen skal være udstyret med en G5™-, Generation 4- eller Universal-skærm (som minimum SU20-3-software), StarFire™ 3000/6000/7000-antenne, og du skal have aktivt JDLink™ Connect-abonnement og en konto hos John Deere Operations Center™. Hvis den ikke i forvejen er udstyret med MTG 4G, skal dette udstyr eftermonteres.

PRODUKTIVITET OG FLEKSIBILITET

HYDRAULIK, LIFT, KRAFTUDTAG

En stærk pumpe, der kan give kraft nok til op til tre midt hydraulikudtag og de bageste hydraulikudtag. Sæt lige præcist det redskab på, som opgaven kræver: Med evnen til at håndtere selv de tungeste redskaber har den superrobuste baglift på 5M en maksimal løftekapacitet i krogene på 5.677 kg med PowrQuad™-transmissionen. 5M gør de tunge løft lettere.



LILLE ÆNDRING, STOR FORBEDRING

Den magi, der gør dagligdagen nemmere, ligger i detaljen. Det er derfor, vi har placeret betjeningskontakterne til bagliften og kraftudtaget på bagskærmen, så de er nemmere at nå, og har konstrueret en sikkerhedsforanstaltning mod utilsigtet brug.



Med den hydrauliske anhængerbremse med to linjer (ekstraudstyr) kan transporthastigheden i henhold til de nye regler komme op på 40 km/t, hvis anhængerens er udstyret med det nye hydrauliske bremsesystem til vogne.

KLAR TIL HVAD SOM HELST

Hydraulikventilgruppen har plads til op til 3 udtag bagpå, og vi har gjort det nemt at få adgang ved at placere den mellem træktøjsskinnerne bagpå. 5M's robuste lift bagpå har en maksimal løftekapacitet på op til 4.326 kg (maks. løft i krogene) på PowrReverser™ og 5.677 kg på PowrQuad™.



KENDER INGEN GRÆNSER

5M'ens indbyggede frontlift øger markant dens alsidighed, og som udstyr kan der tilvælges et frontkraftudtag med 1.000 o/min, så den kan arbejde med tungere redskaber.

KONSTRUERET MED BEDRE ADGANG

NEM VEDLIGEHOEDElse

Har du nogensinde betragtet et Formel 1-pitstophold kun være få sekunder om de afgørende reparations- og serviceopgaver, der får racerbilen tilbage på banen? Vi har konstrueret vores 5M, så den kan blive vedligeholdt på samme måde.

Nem adgang til traktorens servicepunkter, også med frontlæsser påmonteret.



Vi har gjort alle servicepunkter tilgængelige fra jorden, placeret skueglas i de fleste væskebeholdere og sørget for, at du kan inspicere og skifte filtre til motorluft, frisk luft i førerhuset og recirkulation uden værktøj. Vi har også placeret vedligeholdelsesfri bøsninger, lejer og drivakslar, hvor det var muligt. Det kan godt være, at der ikke er nogen præmie, når arbejdsdagen er slut, men vi lover, at der bliver færre og kortere pitstop og mere tid på marken.



POWERGARD™

STATUS: BESKYTTET



Når du beskytter dit udstyr med en PowerGard™ Protection-aftale¹, får du driftssikre maskiner og uafbrudt optimal ydeevne, og din bedrift trives.

En PowerGard™ Protection-aftale¹ dækker de komponenter, der overfører kraft til jorden. Udvid din dækning endnu mere med en PowerGard™ Protection Plus-aftale, så den også omfatter motortilbehør, det elektriske system, hydrauliksystemet og førerplatformen.

PowerGard™-aftaler beskytter dig mod uventede reparationsudgifter og sikrer korrekt vedligeholdelse med originale dele. Med tre fastprisordninger med varierende dækning kan du forsikre dig, så dine maskiner altid er driftssikre og kører optimalt.

**OP TIL
5 ÅR / 5.000 TIMER**

100 %

**STYR PÅ REPA-
RATIONSOM-
KOSTNINGER**

0 %

**INFLATION AF
REPARATIONS-
OMKOSTNINGER**

HØJERE

**GENSALGSVÆR-
DI**

DRIFTSTID

UDE I MARKEN

SPECIFIKATIONER

	5075M	5095M	5105M	5120M	5130M
MOTORYDELSE					
Nominel effekt (97/68/EF), hk (kW)	75 (55)	95 (69)	105 (77)	120 (88)	130 (95)
Maks. effekt (97/68/EF) hk (kW)	75 (55)	100 (74)	110 (81)	125 (92)	135 (99)
Momentreserve, %	27			30	
Maks. drejningsmoment, Nm (ved 1.600 o/min.)	304	396	437	500	541
Nominelle motoromdrejninger (o/min.)	2.200				
Producent	John Deere Power Systems				
Type	PowerTech™ E	PowerTech™ PWS			
Efterbehandling	EGR – DOC – DPF	EGR – DOC – DPF – SCR			
Indsugning	Enkel turbolader med ladetryksventil				
Cylindre/slagvolumen	3/2,9l	4/4,5l			
Ventiler pr. cylinder	2	4			
Serviceintervaller (timer)	500 t				
TRANSMISSION					
POWRREVERSER™					
16/16 – 2.0 - 40 km/t	■	■	■	■	–
POWRREVERSER™ HILO					
32/16 – 2.0 - 40 km/t	■	■	■	■	–
Krybegear som ekstraudstyr, min. hastighed: 0,3 km/t	■	■	■	■	–
POWRQUAD PLUS™					
16/16 – 2.0 - 40 km/t	–	■	■	■	■
Krybegear som ekstraudstyr, min. hastighed: 0,3 km/t	–	■	■	■	■
POWR8™					
32/16 – 2.0 - 40 km/t ECOSHIFT	–	■	■	■	■
Krybegear som ekstraudstyr, min. hastighed: 0,3 km/t	–	■	■	■	■
AKSLER					
Foraksel	MFWD				
Frontdifferentialespærre	Selvspærrende differentiale				
Bagaksel	Flangeaksel				
Bagdifferentialespærre	Elektro-hydraulisk betjening				
HYDRAULIKSYSTEM					
Type	Åbent center				
Styrepumpe nominel ydelse (l/min)	24				
Standardpumpe nominel ydelse (l/min)	70	70 (PowrReverser™) / 73 (PowrQuad™/Powr8™)			73
Hydraulikudtag (SCV)	Op til 3 bag + 3 midtfor, mekanisk				
3-PUNKTSLIFT - BAG					
Kategori	II				
Mekanisk liftkontrol (kun PowrReverser)	■	■	■	■	–
MHC maksimal liftkapacitet i kroge, kg (standard/ekstraudstyr)	3.236 / 4.109				–
MCH liftkapacitet i fuld løftehøjde (OECD 610 mm), kg (standard/ekstraudstyr)	2.565 / 2.223				–
Elektronisk liftkontrol	■	■	■	■	■
EHC maksimal liftkapacitet i kroge, kg (standard/ekstraudstyr)	3.704 / 4.326	3.704 / 4.326 (PowrReverser™) - 5.045 / 5.677 (PowrQuad™/Powr8™)			5.045 / 5.677
EHC liftkapacitet i fuld løftehøjde (OECD 610 mm), kg (standard/ekstraudstyr)	2.340 / 2.701	2.340 / 2.701 (PowrReverser™) - 3.164 / 3.569 (PowrQuad™/Powr8™)			3.164 / 3.569
FRONTLIFT - EKSTRAUDSTYR					
Type	Frontlift styret af SCV bag				
Kategori	II				
Maksimal liftkapacitet i kroge, kg	2.875				
Liftkapacitet over hele løfteområdet ved kroge, kg	1.440				

	5075M	5095M	5105M	5120M	5130M
BAGERSTE KRAFTUDTAG					
Type	Elektro-hydraulisk styret				
Standardudstyr	540 / 540E (kun PowrReverser™) eller 540 / 540E / 1000				540/540E/1000
FRONTKRAFTUDTAG, EKSTRAUDSTYR					
Type (kun førerhus)	Elektro-hydraulisk styret				
Motoromdrejninger ved nominelle kraftudtagsomdrejninger (1.000, o/min.	2.000				
FØRERPLATFORM					
Åben førerplatform	–	Kun PowrReverser			–
Førerhus	Aircondition som standard				
Førersæde	Mekanisk eller luftaffjedring				
Passagersæde	Standard (kun førerhus)				
Skærm	Analog	Analog (PowrReverser™) / PDU+ integreret i instrumentbræt (PowrQuad™/Powr8™)			PDU+
Arbejdslygter – for/bag	4 for/4 bag (2 side som udstyr)				
LED-arbejdslygter og forlygter	Ekstraudstyr				
LED-rotorblink	Ekstraudstyr				
Panoramatag	Ekstraudstyr				
DIVERSE					
JDLINK™-modem	Standard				
Forberedt for AutoTrac™	–	Ekstraudstyr (kun PowrQuad™/Powr8™)			
ISOBUS redskabsammenkobling	–	Ekstraudstyr (kun PowrQuad™/Powr8™)			
Hydraulisk anhængerbremse, 2-kreds	Ekstraudstyr				
Pneumatisk anhængerbremse, 2-kreds	Ekstraudstyr (kun førerhus)				
KAPACITETER					
Brændstoftankens kapacitet (l)	191 (førerhus)	143 (åben førerplatform), 159 (førerhus)			159 (førerhus)
DEF-tankens kapacitet (l)	–	12			
MÅL					
Akselafstand (mm)	2.350				
Sporvidde foran (mm)	1.451-2.005				
Sporvidde bag (mm)	1.660-1.907				
Venderadius uden bremses (m)	4,1				
Min. total bredde (mm)	1.880				
Frihøjde (mm)	435				
Totalhøjde med førerhus (mm)	2.640				
Total højde med nedfældet styrtbøjle (mm)	–	2.030			–
Minimumvægt ved levering (kg)	4.175 (førerhus)	3.975 (åben førerplatform), 4.175 (førerhus), 4.400 (PowrQuad™/Powr8™)			4.400
Maks. tilladte bruttovægt (kg)	7.500	7.500 (PowrReverser™) / 8.200 (PowrQuad™/Powr8™)			8.200
DÆKSTØRRELSER					
Dækstørrelser for, maks. mulige (diameter i cm)	480/65R24 (126)				
Dækstørrelser bag, maks. mulige (diameter i cm)	540/65R38 (168)				

SPECIFIKATIONER FOR FRONTLÆSSER

5 M				5075/5095/5105/5120/5130M	
FRONTLÆSSERMODEL				543M	603M
NIVELLERINGSSYSTEM				MSL	MSL
Fordæk				575/13.6R24	
Bagdæk				750/16.9R34	
Akselafstand		(WB)	mm	2.350	
Pumpekapacitet			gpm / lpm	19 / 70	
Nominelt tryk			psi/BAR	2.900 / 200	
FRONTLÆSSER					
Skovl				1850 standardskovl	
Skovlvægt			kg	216	216
Løftekapacitet ved fuld højde	Målt ved drejepunkterne	(U)	kg	1.372	1.501
	Målt 800 mm ud fra drejepunkterne	(V)	kg	1.451	1.633
Løftekapacitet ved 1,5 m løftehøjde	Målt ved drejepunkterne	(W)	kg	1.509	1.693
	Målt 800 mm ud fra drejepunkterne	(X)	kg	1.439	1.620
Arm brydekraft	Målt ved drejepunkterne	(Y)	kg	1.723	1.927
	Målt 800 mm ud fra drejepunkterne	(Z)	kg	1.460	1.690
Skovl tilbagerulningskraft	ved maksimal højde	(VV)	kg	1.564	1.734
	ved 1,5 m løftehøjde	(XX)	kg	2.739	2.903
	ved jordniveau	(ZZ)	kg	2.732	2.977
Maks. løftehøjde		(A)	mm	3.680	3.753
Frigang	ved fuld højde – vandret skovl	(B)	mm	3.417	3.490
	ved fuld højde – tippet skovl	(C)	mm	2.647	2.722
Totallængde		(WB+F)	mm	4.739	5.070
Gravedybde		(H)	mm	-75	-235
Rækkevidde	ved maksimal højde	(D)	mm	651	995
	ved jordoverfladen – vandret skovl	(F)	mm	2.489	2.770
Skovlvinkler	Tippevinkel ved fuld højde	(E)	grader	-60	-60
	Tilbagerulning ved jorden	(G)	grader	48	49
	Tippevinkel ved jorden		grader	-98	-98
Cyklustider ved 2200 o/min	Løft af frontlæsser		sek.	6,0	3,8
	Sænkning af frontlæsser		sek.	4,4	2,5
	Tipning af skovl		sek.	6,0	3,5
	Tilbagerulning af skovl		sek.	7,5	4,2

De faktiske specifikationer kan variere alt efter udstyr på traktor og frontlæsser samt konfigurationen.



American Society of Agricultural and Biological Engineers er en undervisnings- og forskningsinstitution, der arbejder med udvikling af systemer til støtte for landbrug, fødevarer og biologi. Grundlagt i 1907 og med hovedkvarter i St. Joseph, Michigan. ASABE har 8.000 medlemmer i over 100 lande.

5075/5095/5105/5120/5130M

	543R		603R	
	NSL	MSL	NSL	MSL
				575/13.6R24
				750/16.9R34
(WB)				2.350
				19 / 70
				2.900 / 200
1850 Heavy duty				
	272	272	272	272
(U)	2.060	1.696	2.168	1.795
(V)	1.335	1.712	1.489	1.808
(W)	2.210	2.085	2.388	2.213
(X)	1.652	1.943	1.832	2.077
(Y)	1.927	1.927	1.927	1.927
(Z)	1.615	2.094	1.896	2.250
(VV)	1.649	1.701	2.331	2.398
(XX)	2.711	2.731	4.043	3.860
(ZZ)	2.565	2.571	4.190	3.840
(A)	3.680	3.681	3.760	3.762
(B)	3.440	3.442	3.520	3.522
(C)	2.676	2.678	2.750	2.751
(WB+F)	4.651	4.650	4.988	4.988
(H)	-104	-101	-228	-227
(D)	798	795	1.070	1.069
(F)	2.351	2.350	2.688	2.688
(E)	-58	-58	-58	-54
(G)	47	47	47	52
	-151	-100	-100	-99
	4,4	4,0	4,0	4,7
	3,3	2,9	2,9	3,5
	3,3	2,2	2,2	3,0
	2,2	2,2	2,2	3,0

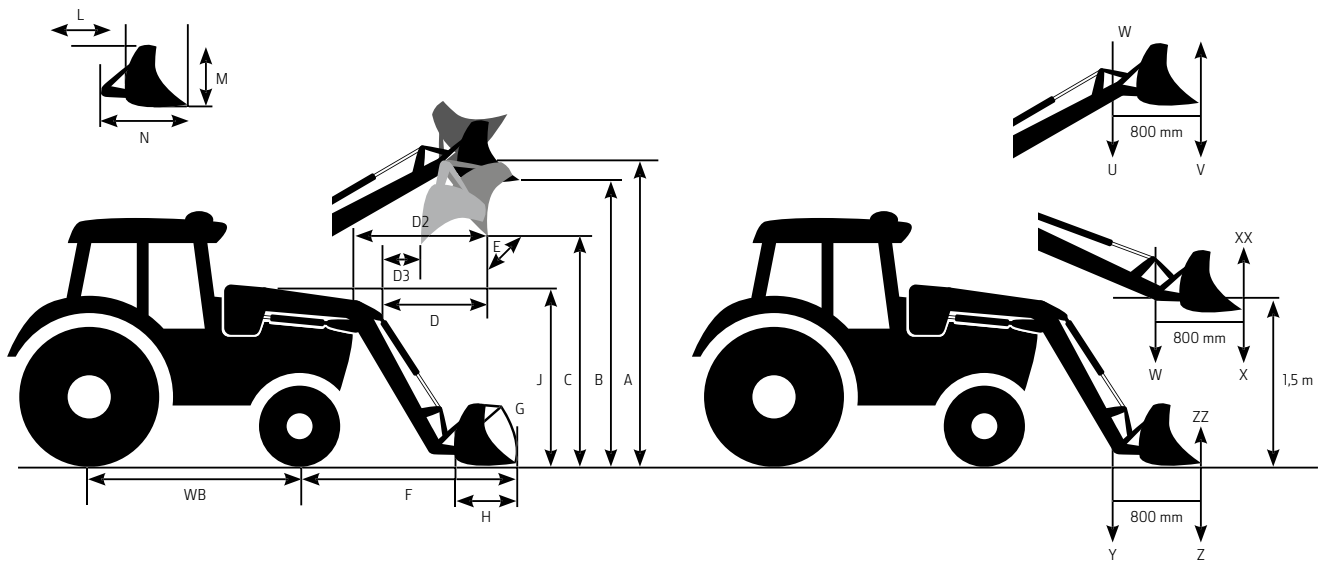

NOTHING RUNS LIKE A DEERE™

Uanset om du har brug for et godt råd, problemløsning eller en reservedel – så står vi altid klar til at hjælpe dig. Du er godt dækket ind med vores PowerGard™-vedligeholdelsesordninger, så din traktor forbliver i tiptop stand, og driftsomkostningerne ikke sprænger dit budget.



Denne brochure uddeles over hele verden. I forbindelse med generel information, billeder og beskrivelser kan nogle illustrationer og tekster indeholde oplysninger om finansiering, kredit, forsikring, fabriksudstyr og tilbehør som ikke markedsføres alle steder. Indhent nærmere oplysninger hos din forhandler. John Deere forbeholder sig ret til uden varsel at ændre specifikationer og design på de produkter, der er beskrevet i denne brochure. John Deere's grønne og gule farve, den springende hjort samt JOHN DEERE er varemærker for Deere & Company.